

# PRIEŽIŪROS VADOVAS

Mūsų naudojimo ir priežiūros vadove jums pateikiama visa informacija, kurios reikia norint užtikrinti teisingą surinkimą bei saugų ir tinkamą jūsų naujos pagal užsakymą pagamintos sofos naudojimą.

VILMERS



# Gerbiamas kliente,

Sveikiname įsigijus naują Vilmers sofą!

Tikimės, kad ji bus naudojama ir prižiūrima su tokia pat meile, su kuria mūsų darbuotojai ją sukūrė ir pagamino savo rankomis. Esame tikri, kad taip ir bus.

Ačiū!

# 01

## Pristatymas

- 5 Jūsų baldų laikymas
- 6 Surinkimas
- 7 Metalinio sujungimo surinkimas
- 8 Metalinio sukabinimo surinkimas
- 9 Modeliavimas
- 10 Fiksuotų nugarinių pagalvių modeliavimas
- 11 Nefiksuotų nugarinių pagalvių modeliavimas
- 12 Porankių modeliavimas
- 13 Sėdimų pagalvių modeliavimas
- 14 Pravartu žinoti
- 15 Matavimai
- 19 Komfortas
- 20 Sėdimosios dalies ir nugarinės dalies pagalvės
- 21 Mūsų sofų užpildų pavyzdžiai
- 22 Porolono komfortų skirtumai
- 22 Komfortų skirtumai tarp modulių
- 23 Pagalvių komforto skirtumai – gaminiai su mechanizmu ir be mechanizmo

# 02

## Patarimai kaip prižiūrėti

- 25 Tekstiliniai apmušalai
- 28 Keletas patarimų, kaip išlaikyti baldus iš audinio puikios išvaizdos
- 29 Skalavimo ir plovimo instrukcijos
- 30 Įvykus nelaimingam atsitikimui
- 31 Odiniai apmušalai
- 32 Keletas patarimų, kaip išlaikyti baldus iš odos puikios išvaizdos
- 33 Odinių sofų valymas ir priežiūra

# 03

## Natūralūs skirtumai

- 35 Pagalvių raukšlės
- 36 Natūralūs pagalvių siūlių skirtumai
- 37 Tekstilės ir odos raukšlės
- 38 Nestandartinė siūlė
- 39 Tekstilės ir (arba) odos išvaizdos pokyčiai naudojant mechanizmą
- 40 Natūralūs siūlių skirtumai moduluose
- 41 Įspaudai sėdimoje dalyje kai audinys yra su pūkeliu
- 42 Tekstilės atspalvių skirtumai
- 43 Audinių su pūkeliu atspalvių skirtumai
- 44 Natūralios odos skirtumai
- 45 Aukščio skirtumai

# 04

## Naudokite atsakingai

# 05

## Garantija

# PRISITAVIAUS

Baldų pristatymo metu pastebėjus trūkumas ir (arba) defektus apie juos būtina skubiai pranešti pardavėjui.

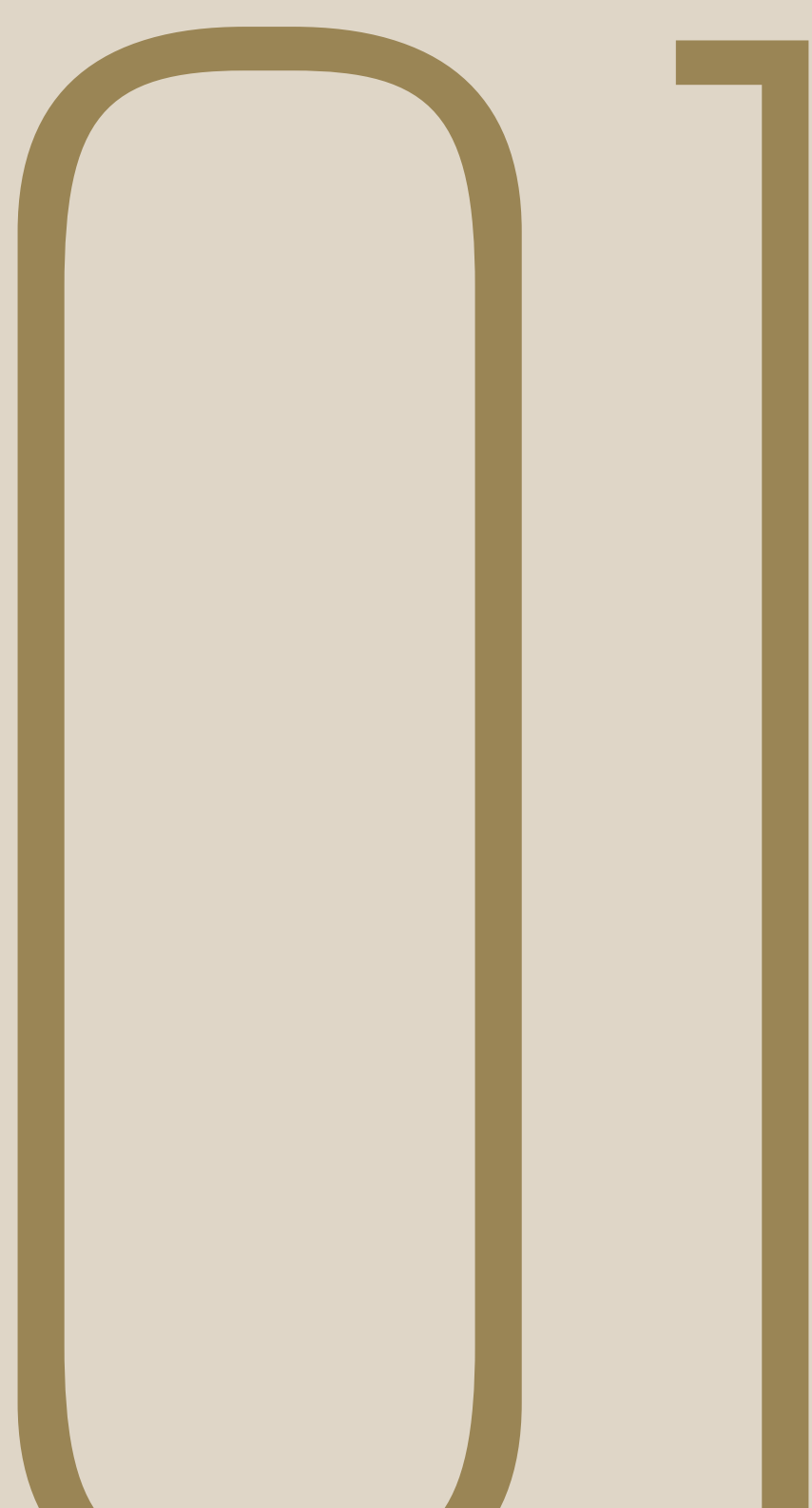

# Jūsų baldų laikymas

Pristačius naują baldą, padėkite jį ant lygaus pagrindo, kad nepažeistumėte porankių ir nugarinės dalies. Tai taikoma ir tuo atveju, jei baldus reikia sandėliuoti ar pervežti.

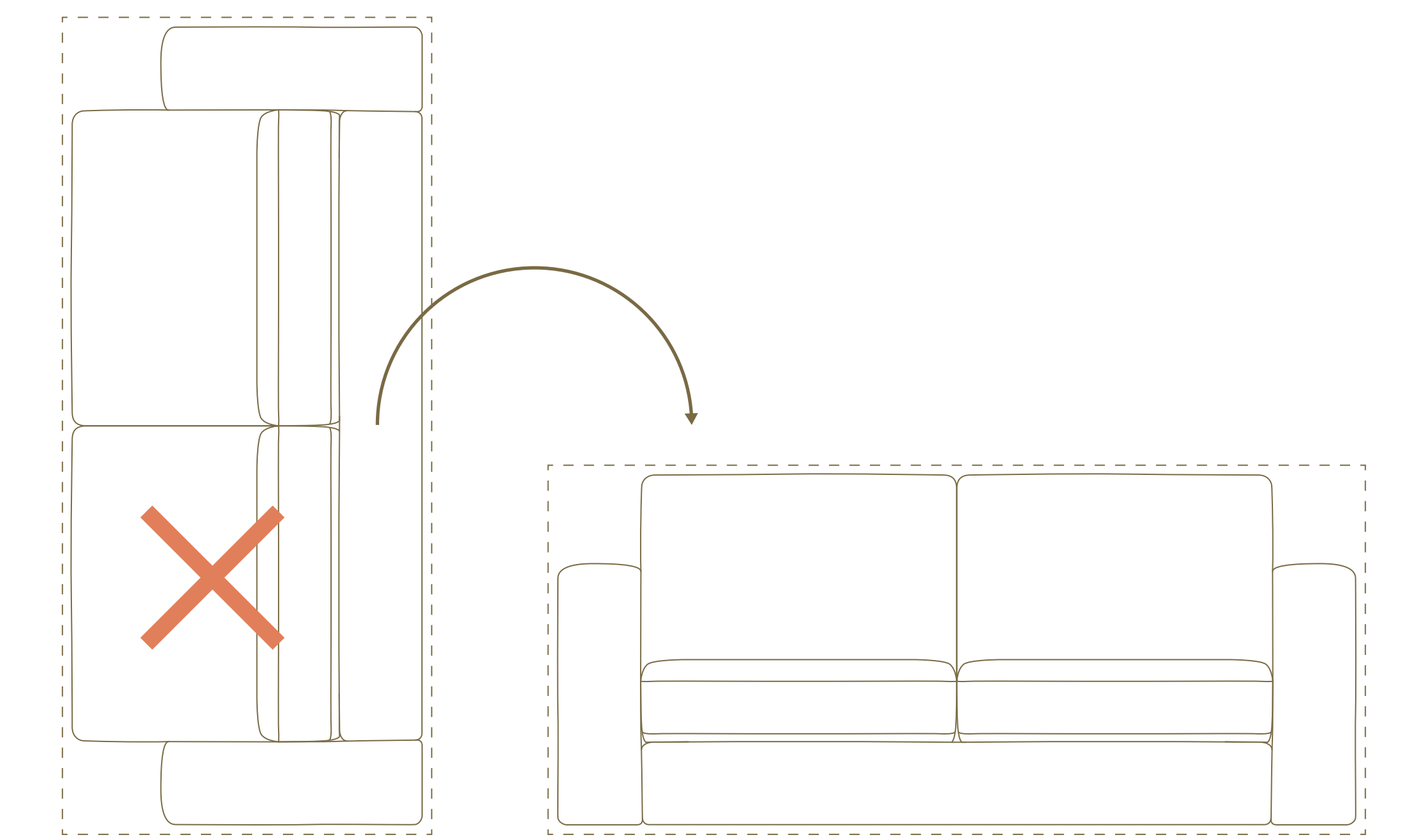

# SURINKIMAS

Jei jūsų naująją sofą sudaro keli atskiri moduliai, prieš naudojant juos reikia sujungti.

# Metalinio sujungimo surinkimas

1

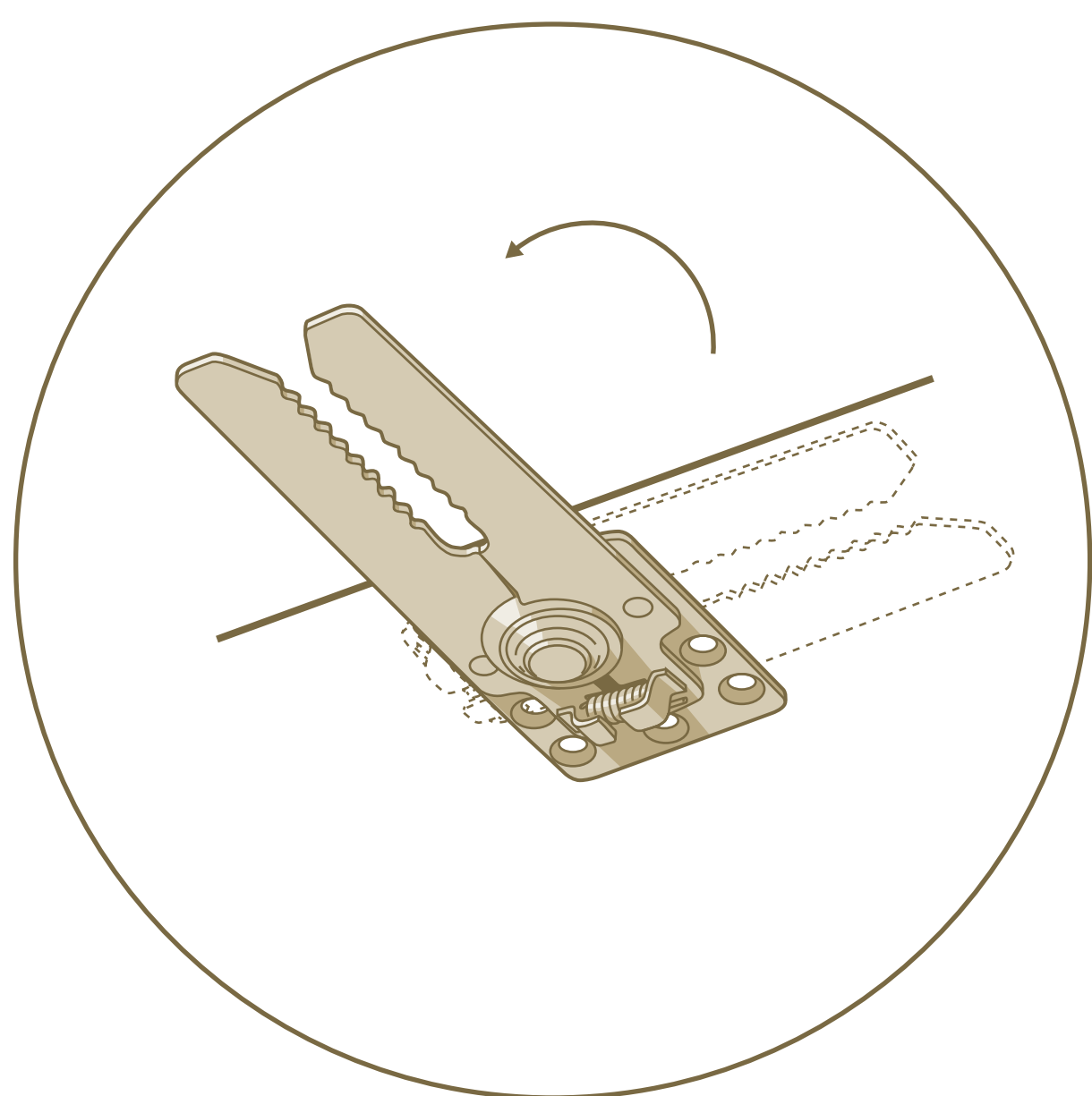

2

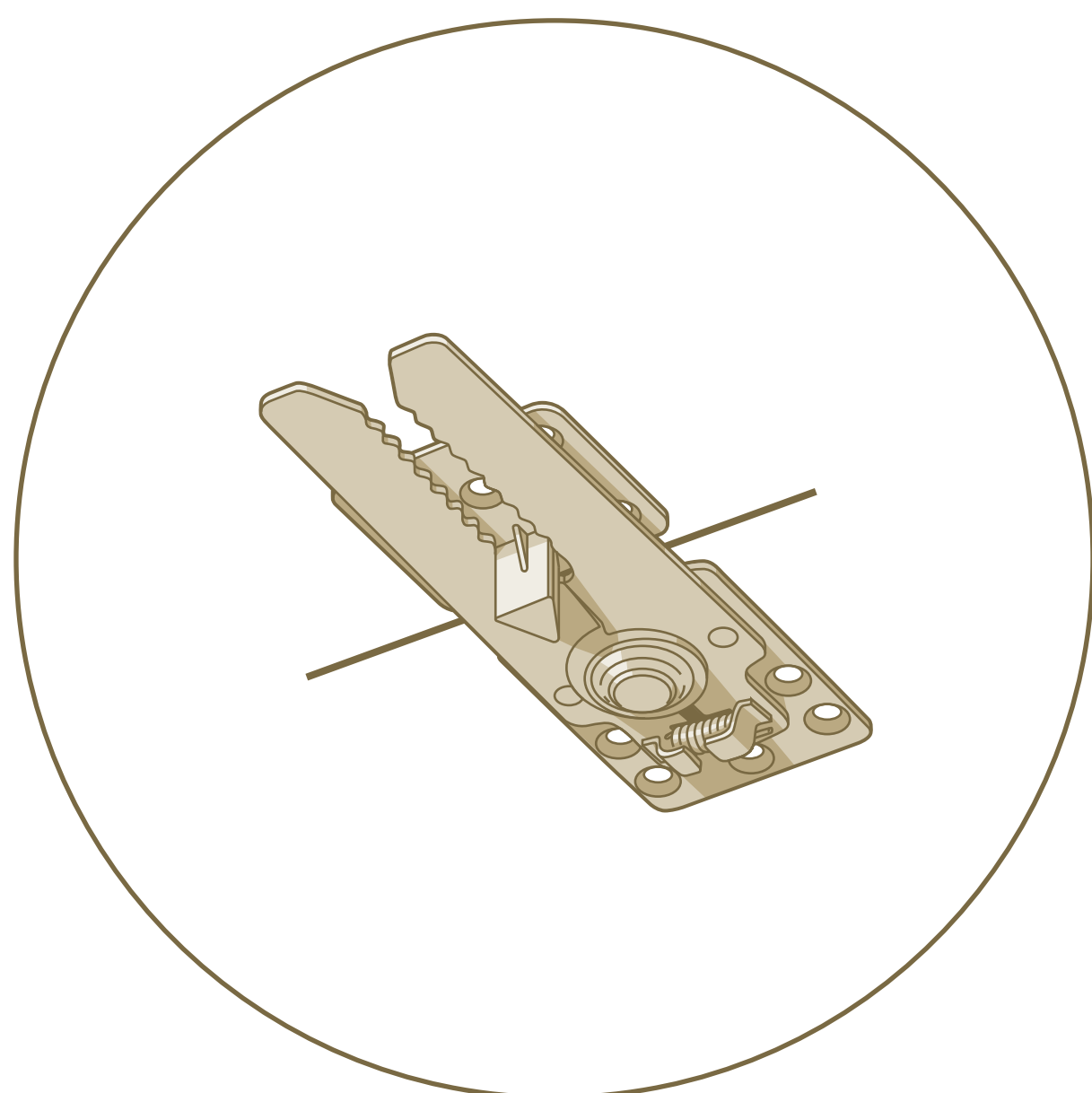
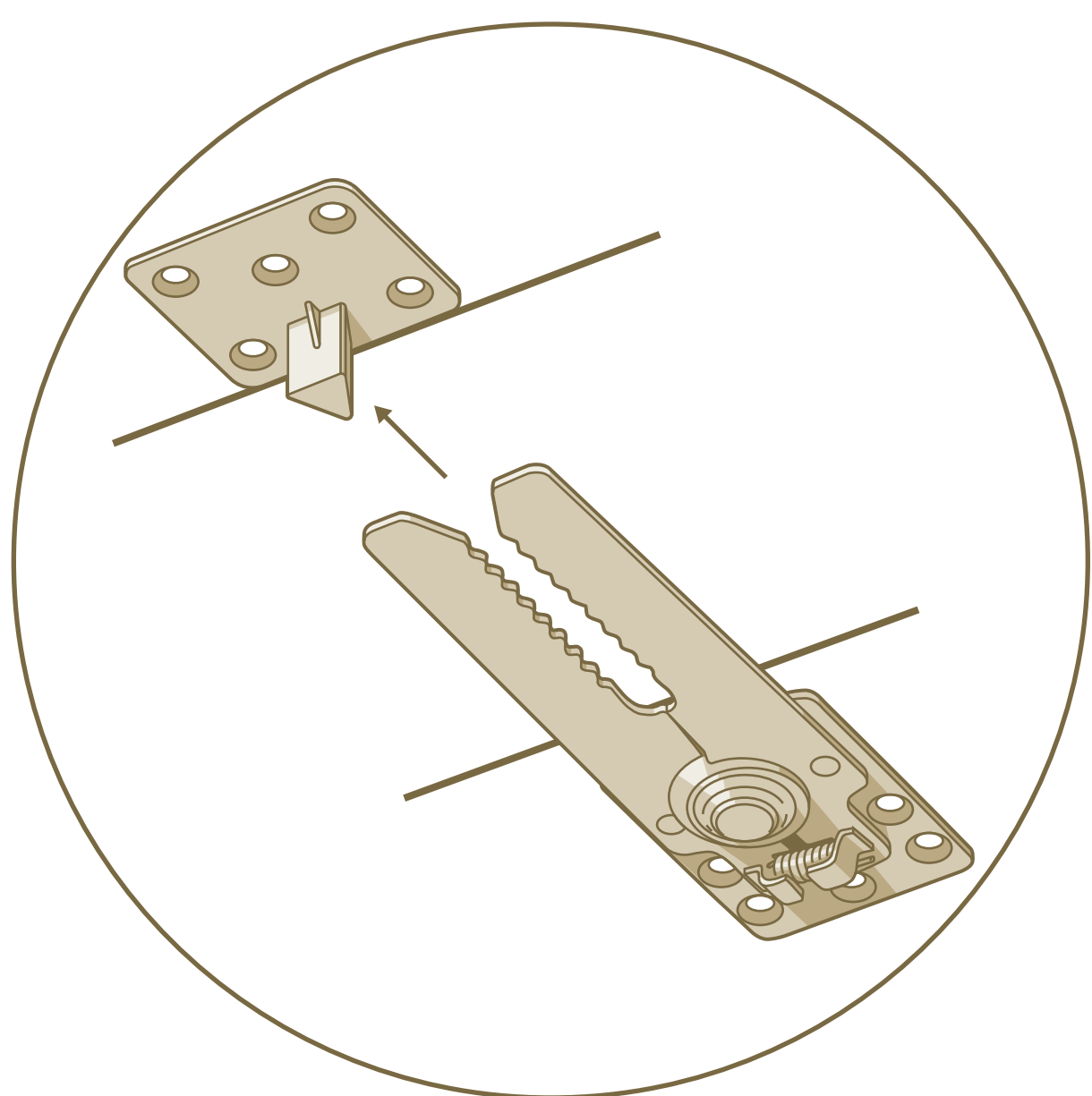

3

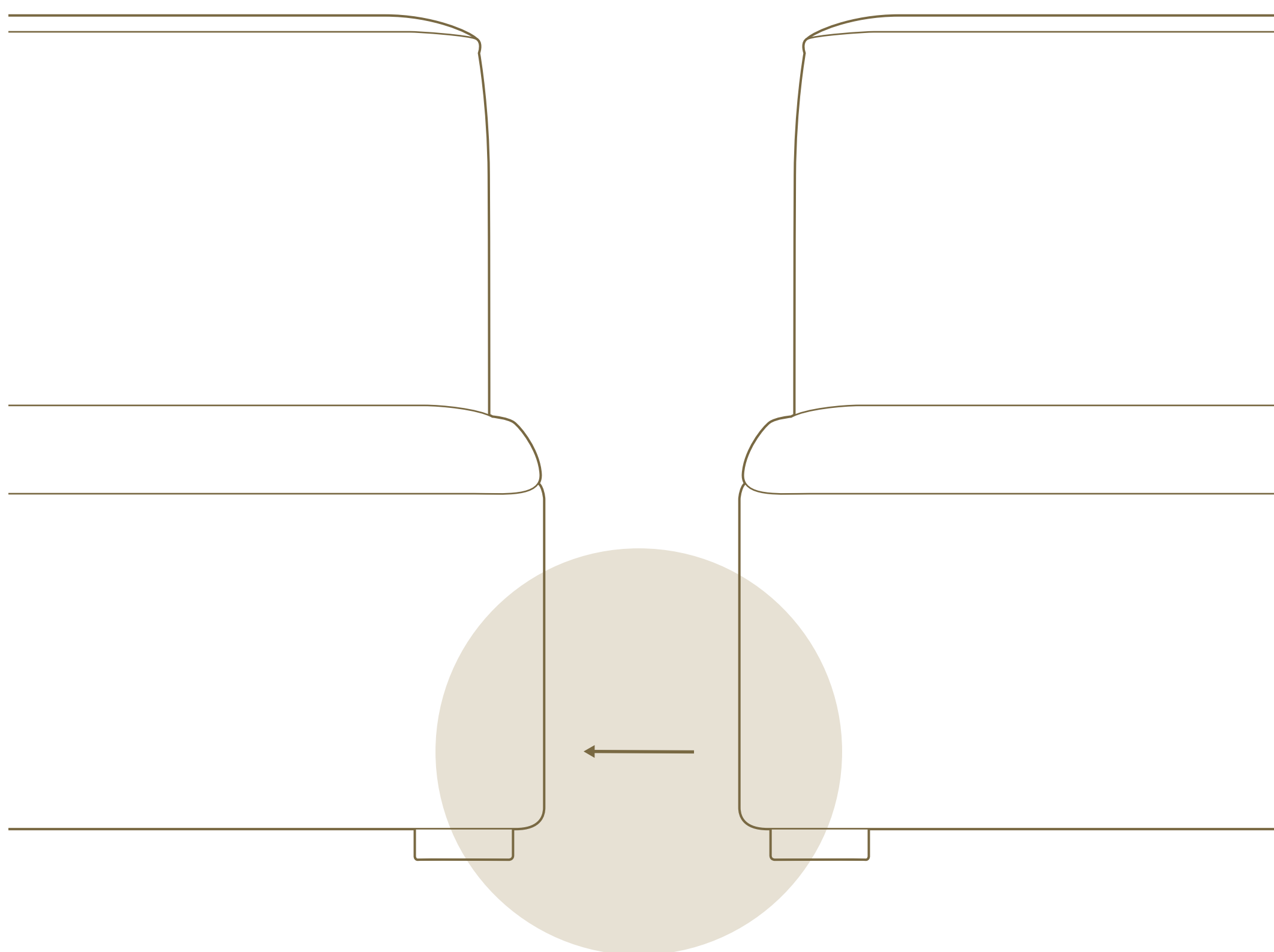



# Metalinio sukabinimo surinkimas

1

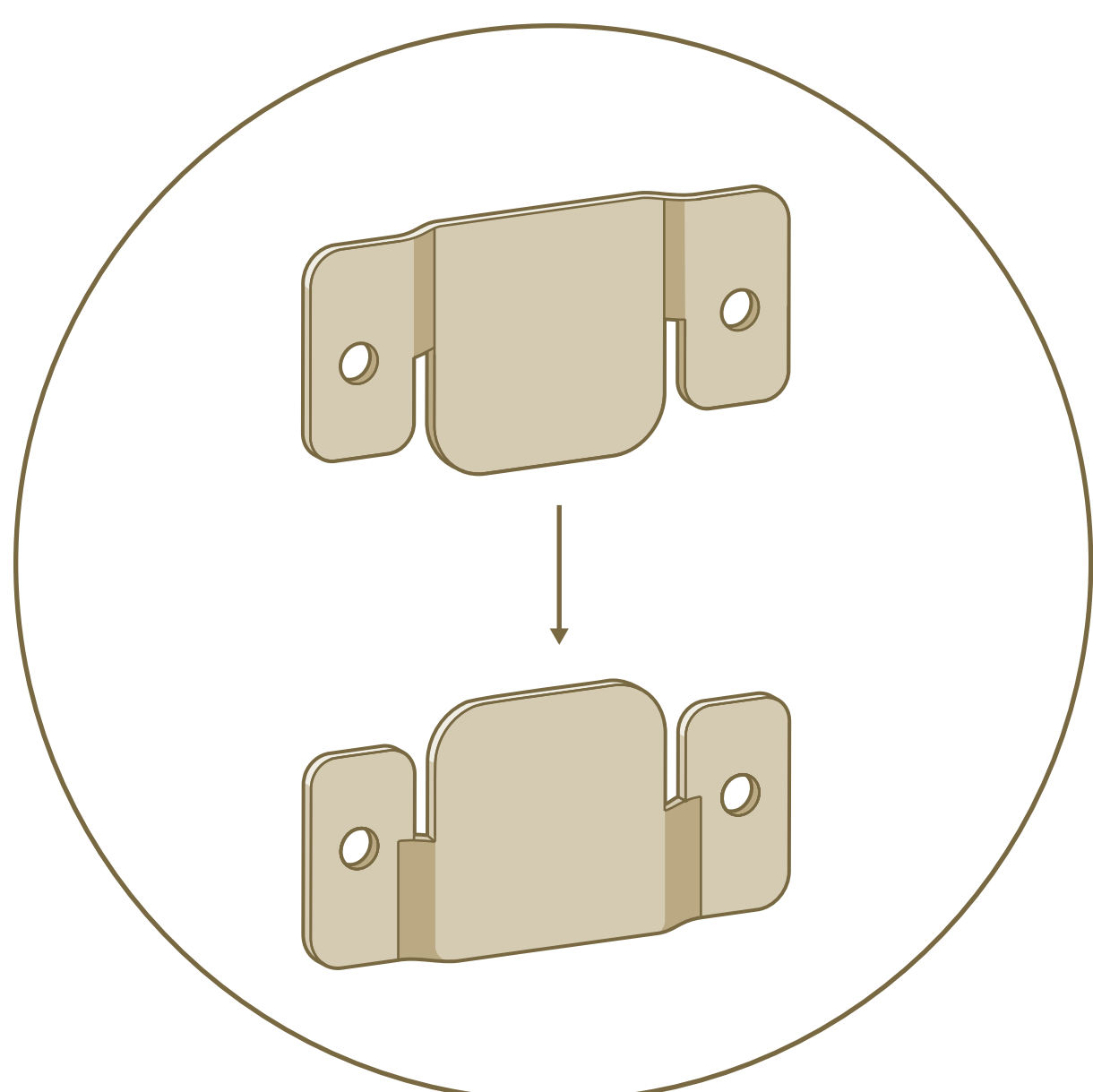

2

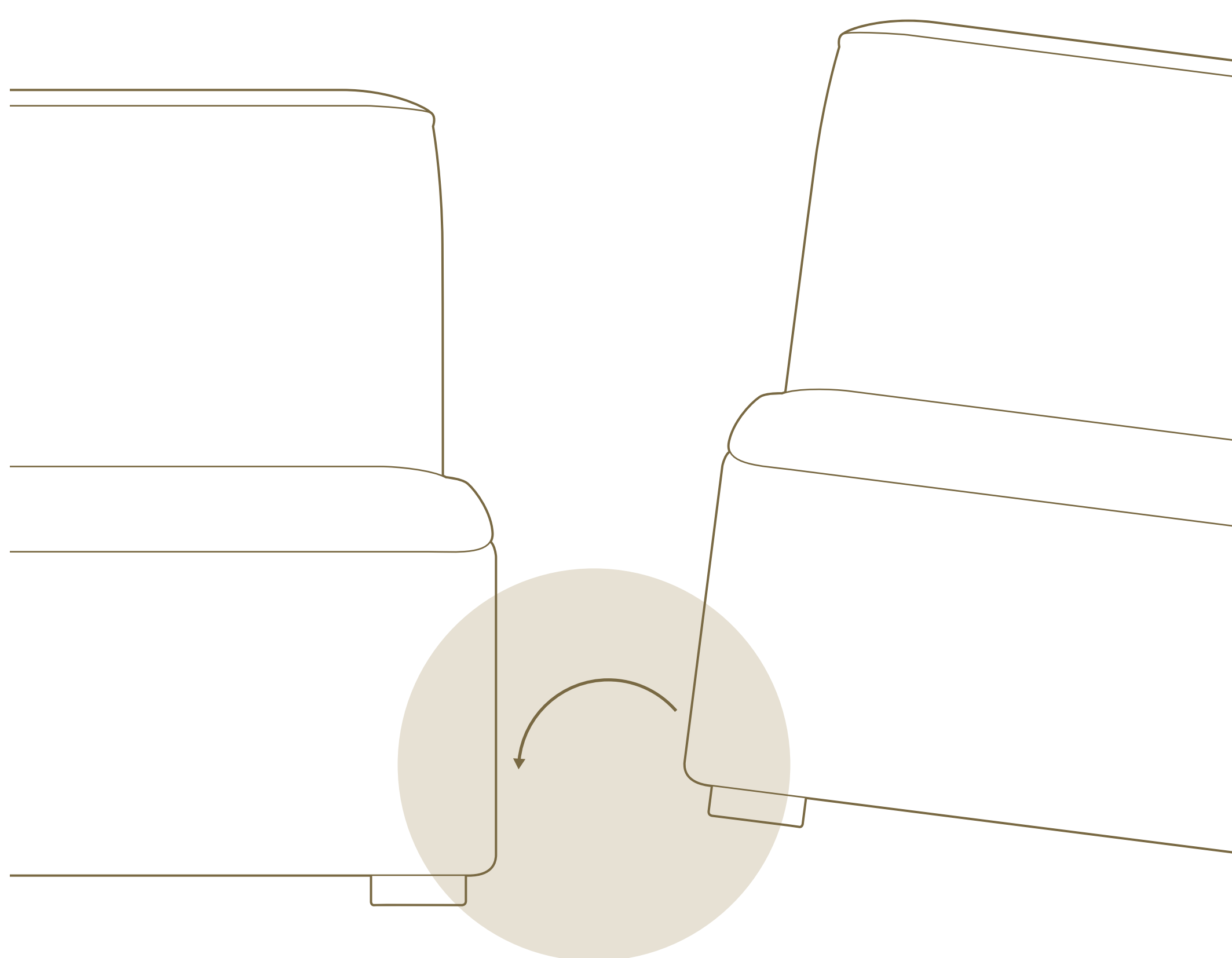
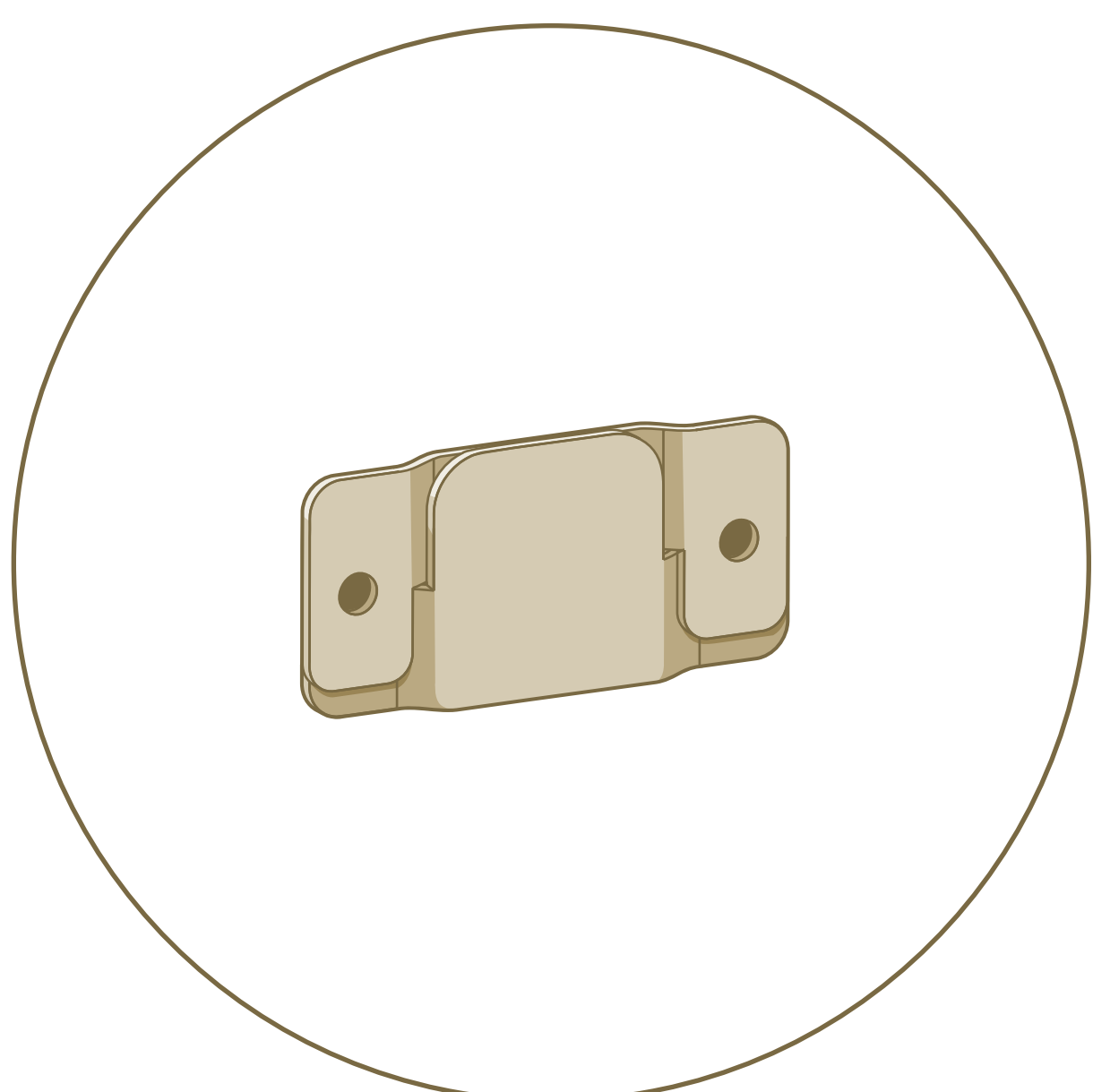

## Svarbu!

Tam tikrose sofose sujungimai ir laikikliai gali būti tvirtinami skirtingose vietose. Tokiu atveju vadovaukitės prie sofas pridėtame iliustruotoje insrukcijoje pateiktais nurodymais.

# MODELIAVIMAS

Jūsų sofa yra pristatoma sandariai supakuota. Dėl to pagalvės ir kitos minkštosios dalys bėgant laikui susispaudžia.

Prieš pirmą kartą naudojant naująją sofą ją reikės sumodeliuoti.

# Fiksuotų nugarinių pagalvių modeliavimas

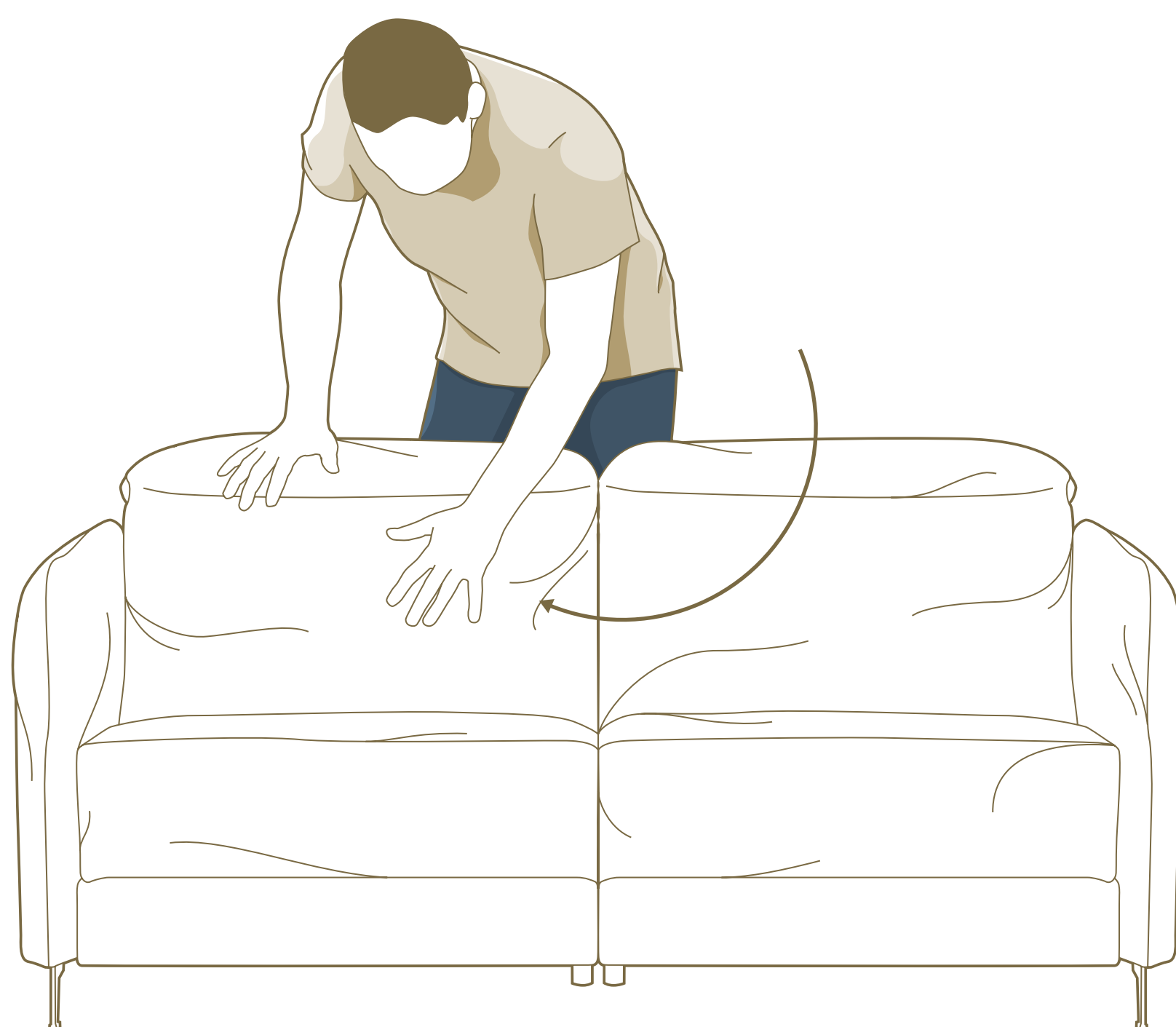

Abiem rankomis paspauskite pagalves, išlygindami jas nuo vidurio į išorę.

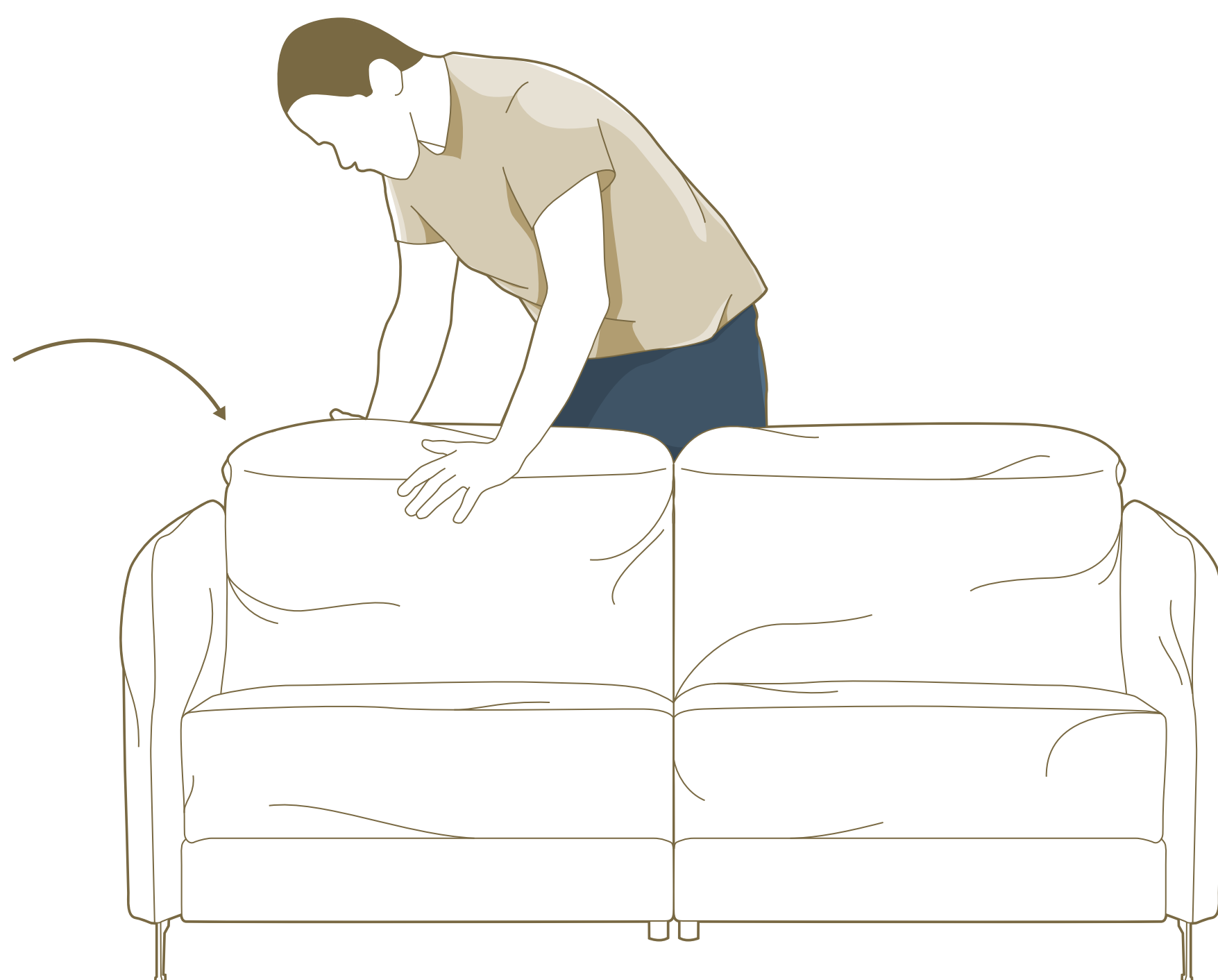

Viena ranka paspauskite pagalves, o kita prilaikykite atlošą. Viena ranka traukite pagalvės kraštą, kita – paspauskite.



# Nefiksuotų nugarinių pagalvių modeliavimas

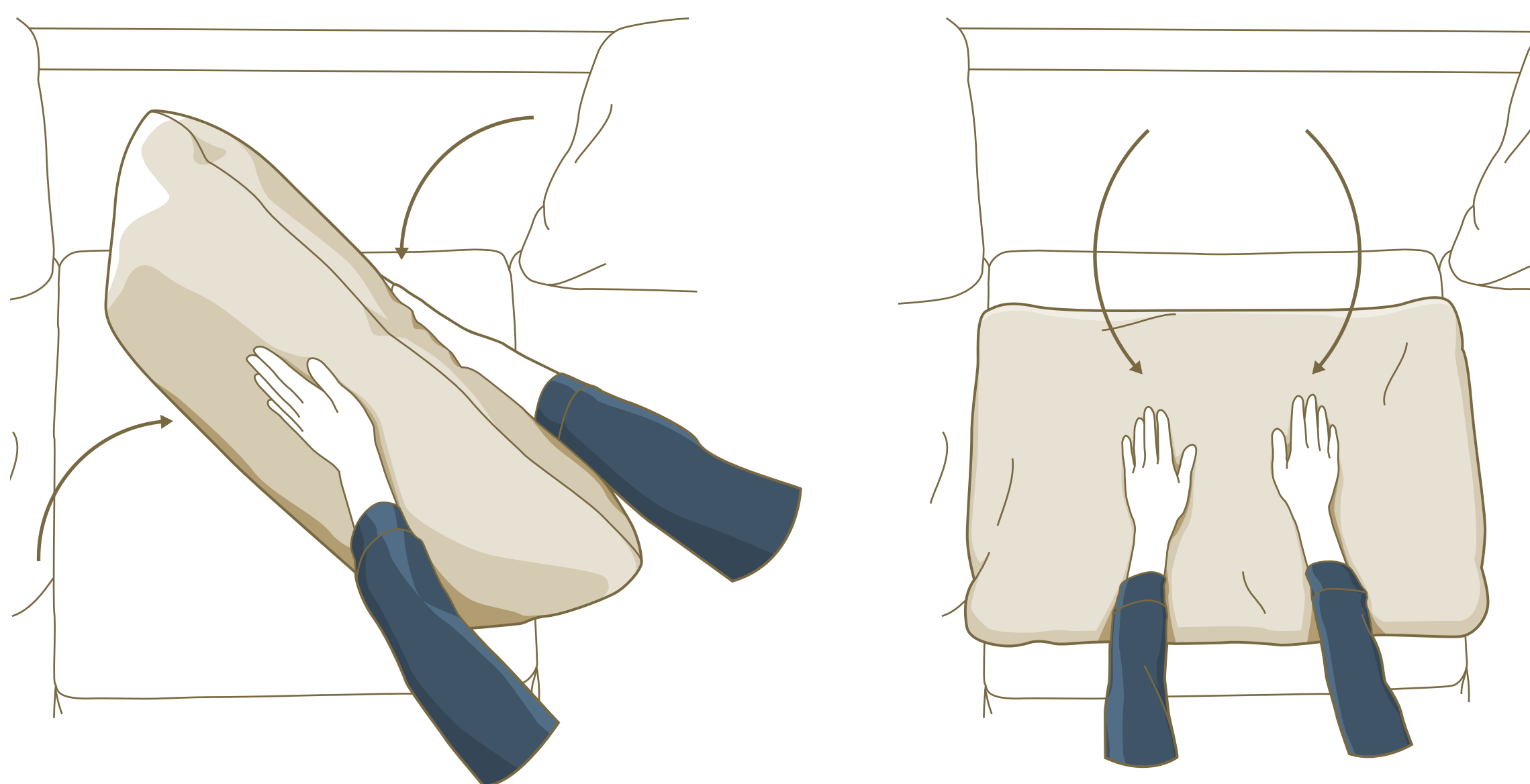

Abiem rankomis paspauskite pagalves, išlygindami jas nuo vidurio į išorę.

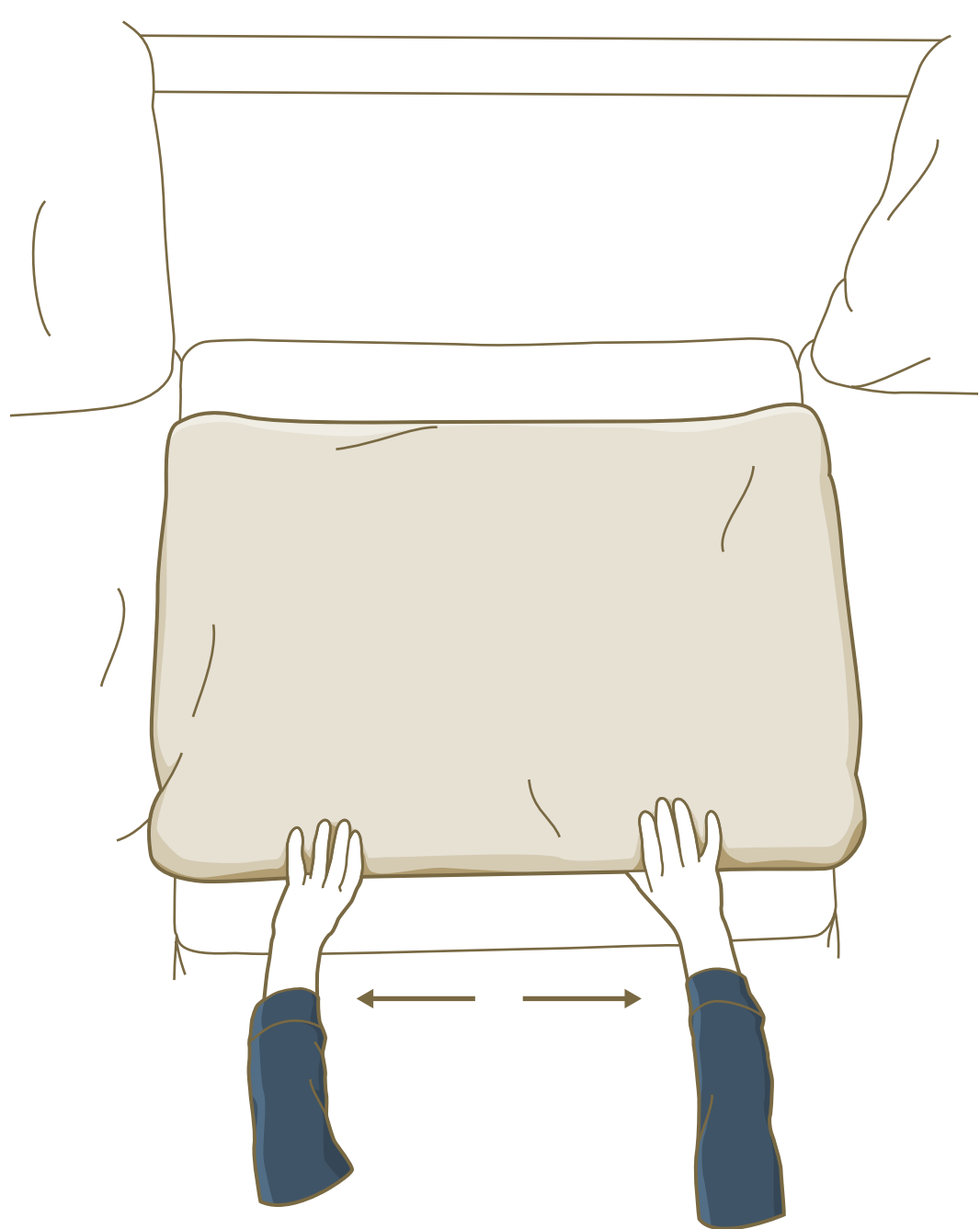

Tolygiai ištempkite pagalves, kad jos vėl įgytų pradinę formą.

# Porankių modeliavimas

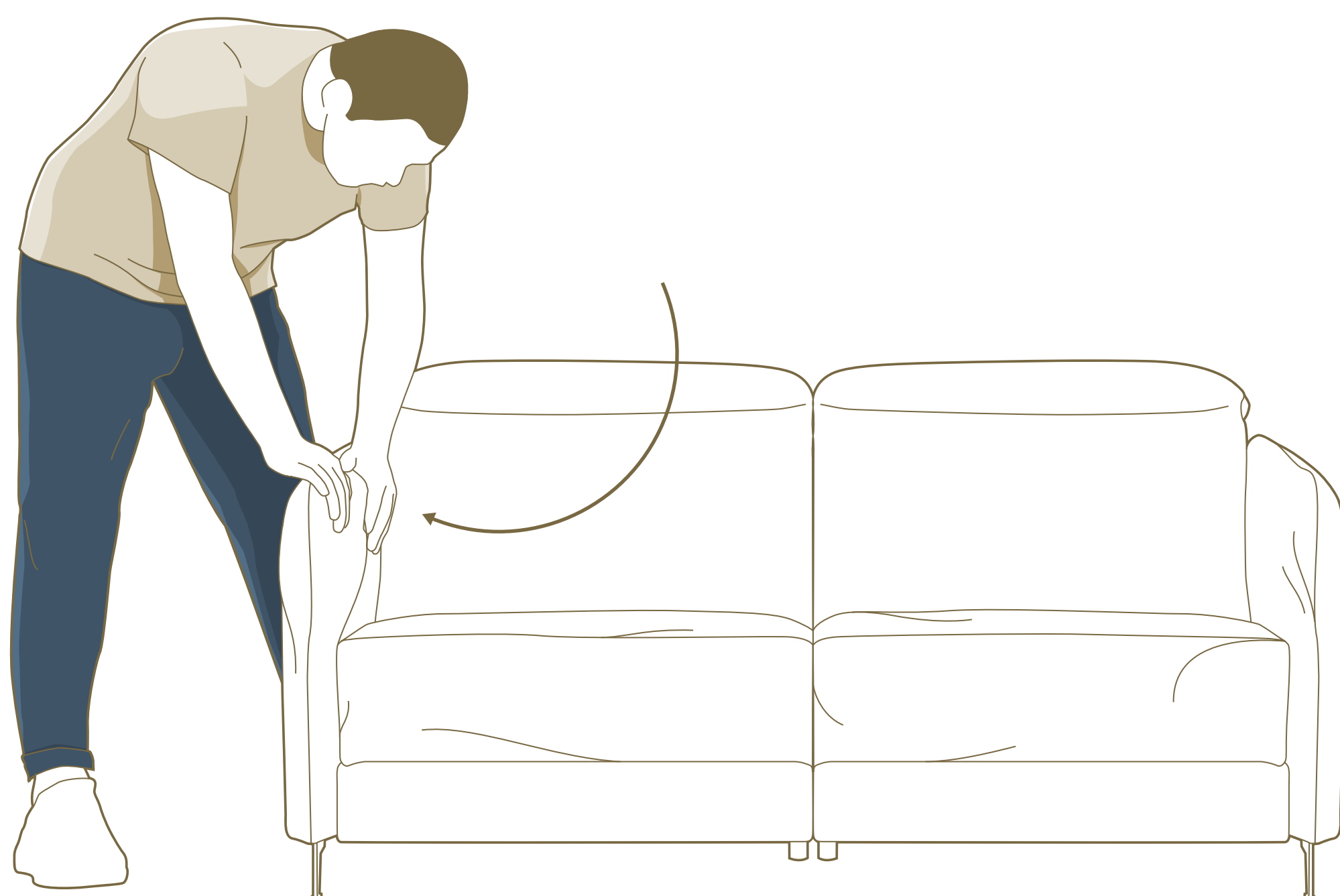

Tolygiai paspauskite nuo vidurio į išorę.

# Sėdimų pagalvių modeliavimas

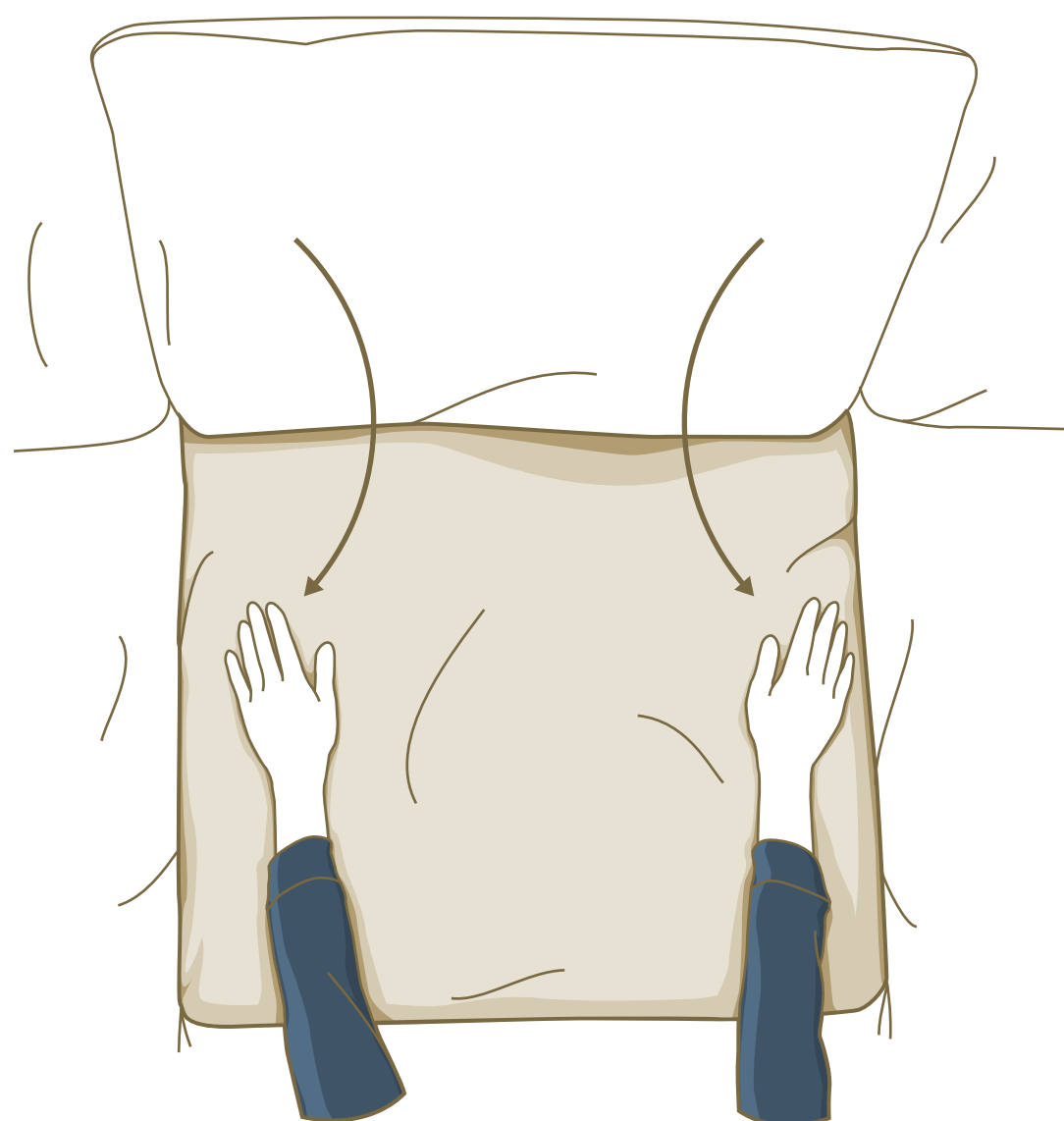

Abiem rankomis paspauskite pagalves, išlygindami jas nuo vidurio į išorę.

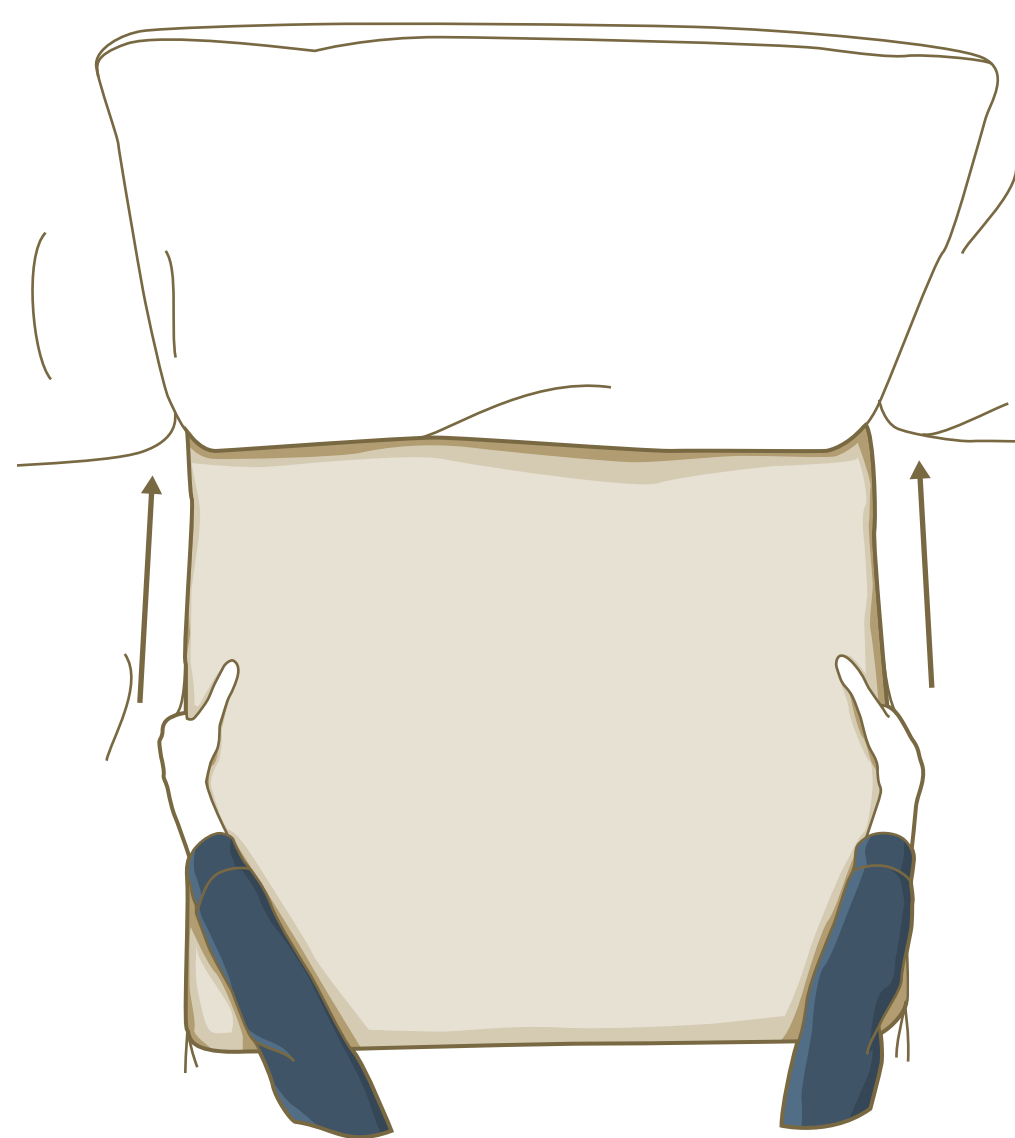
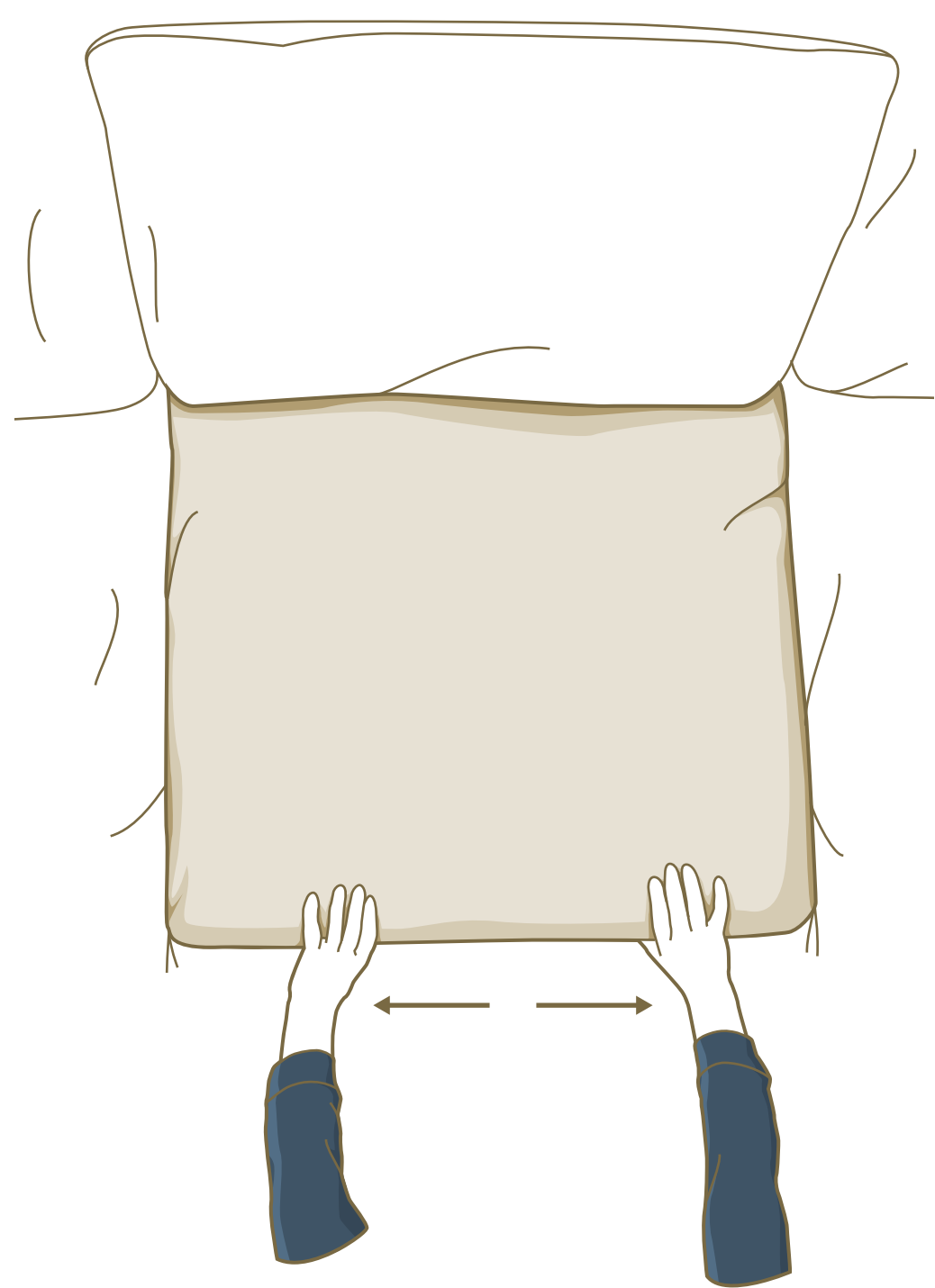

Tolygiai ištempkite pagalves nuo vidurio į išorę ir iš nugaros į priekį, kad jos vėl įgytų pradinę formą.



# Pravartu žinoti

Šiek tiek nuolatinio dėmesio visada yra labai naudinga. Taigi nepamirškite :

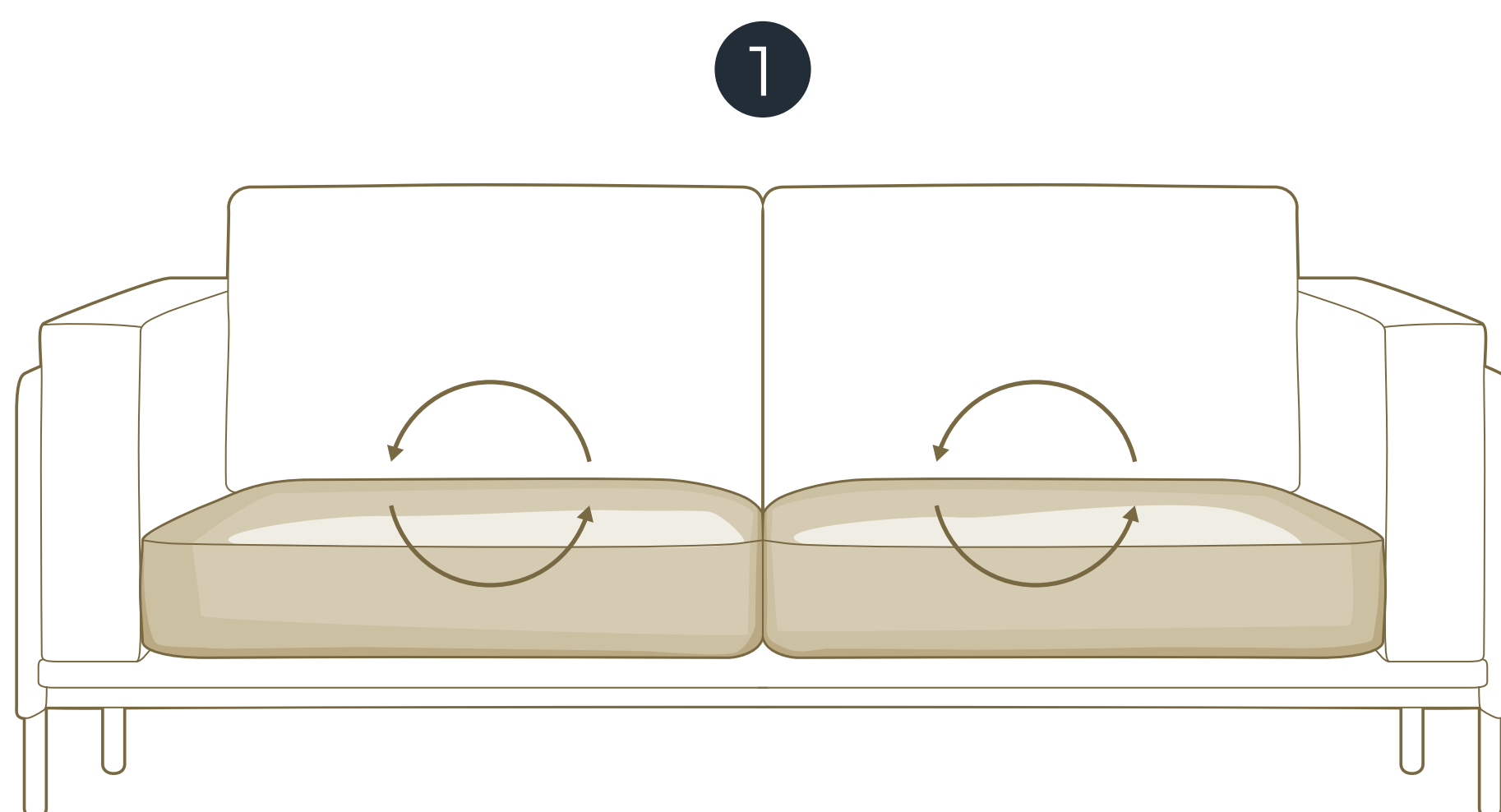

Išpurenkite ir ištempkite pagalves, lygindami audinį (odą) nuo vidurio į kraštus.

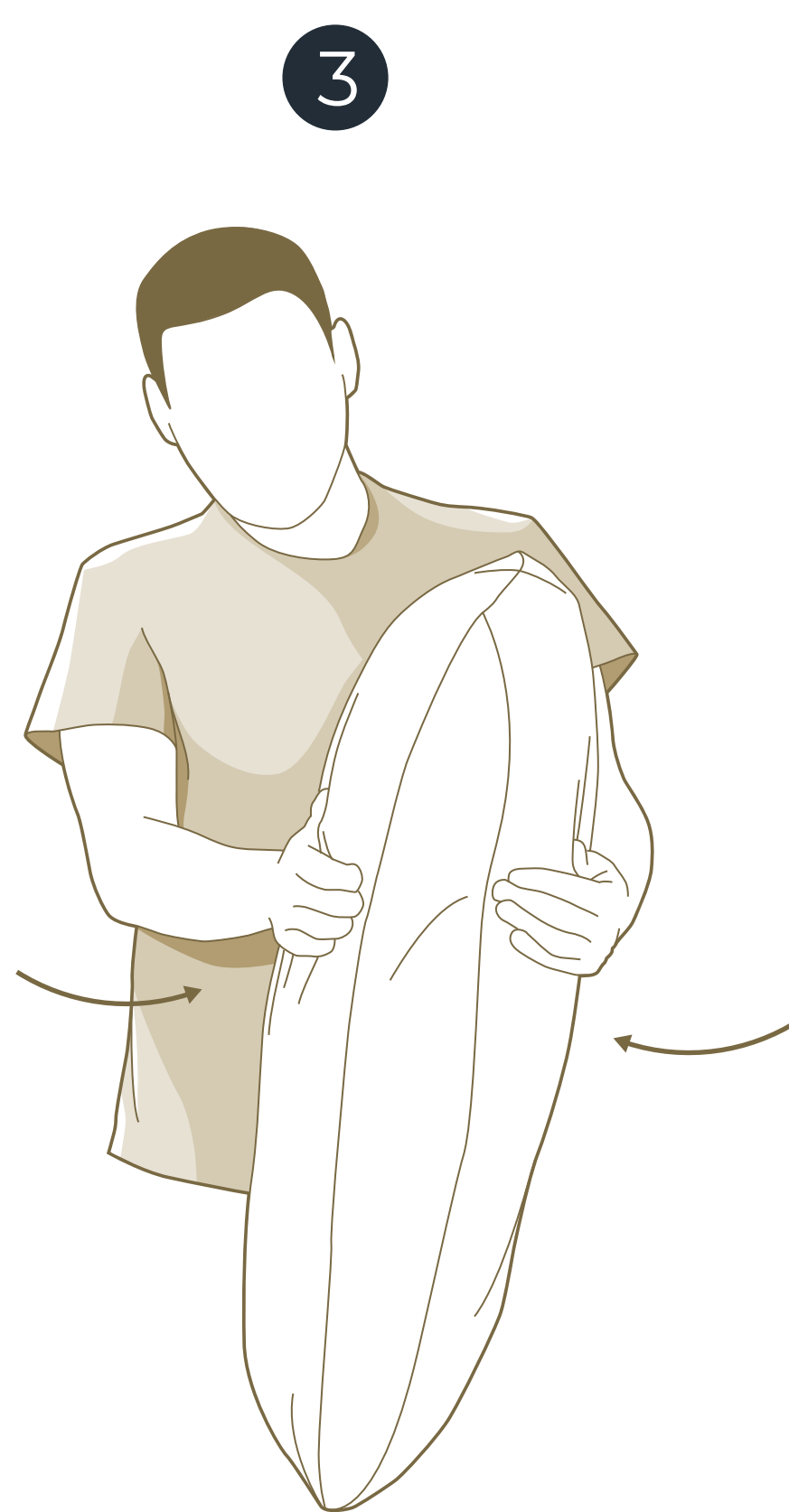

Ištempkite ir išpurenkite pagalves, kad jos atsinaujintų.

PRIEŽIŪROS VADOVAS

# MATMENYS

Patarimai kaip teisingai išmatuoti jūsų sofą.

# Sofos matavimo vadovas

Matuokite nuo išorinio baldo krašto, kaip parodyta žemiau.

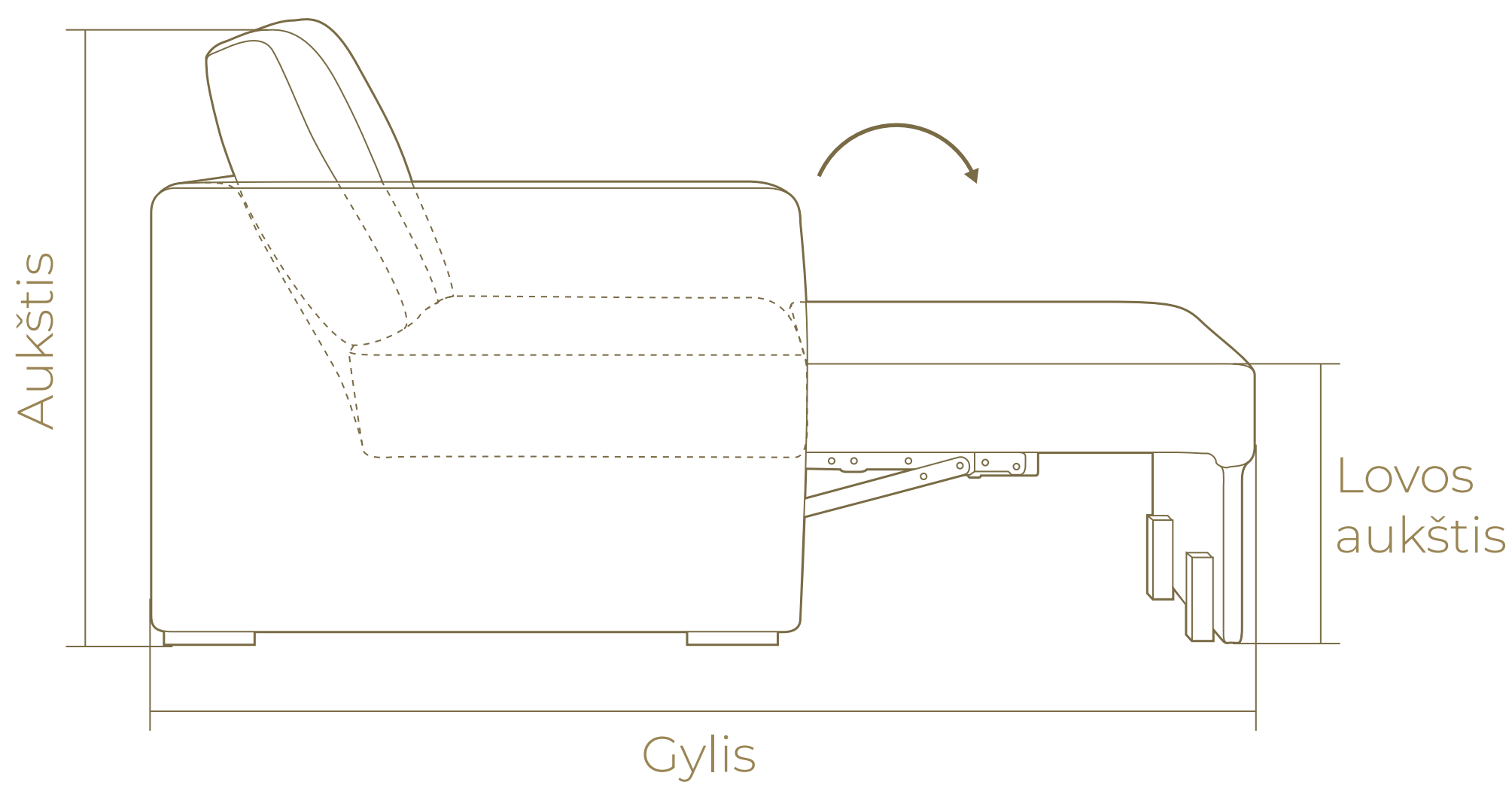
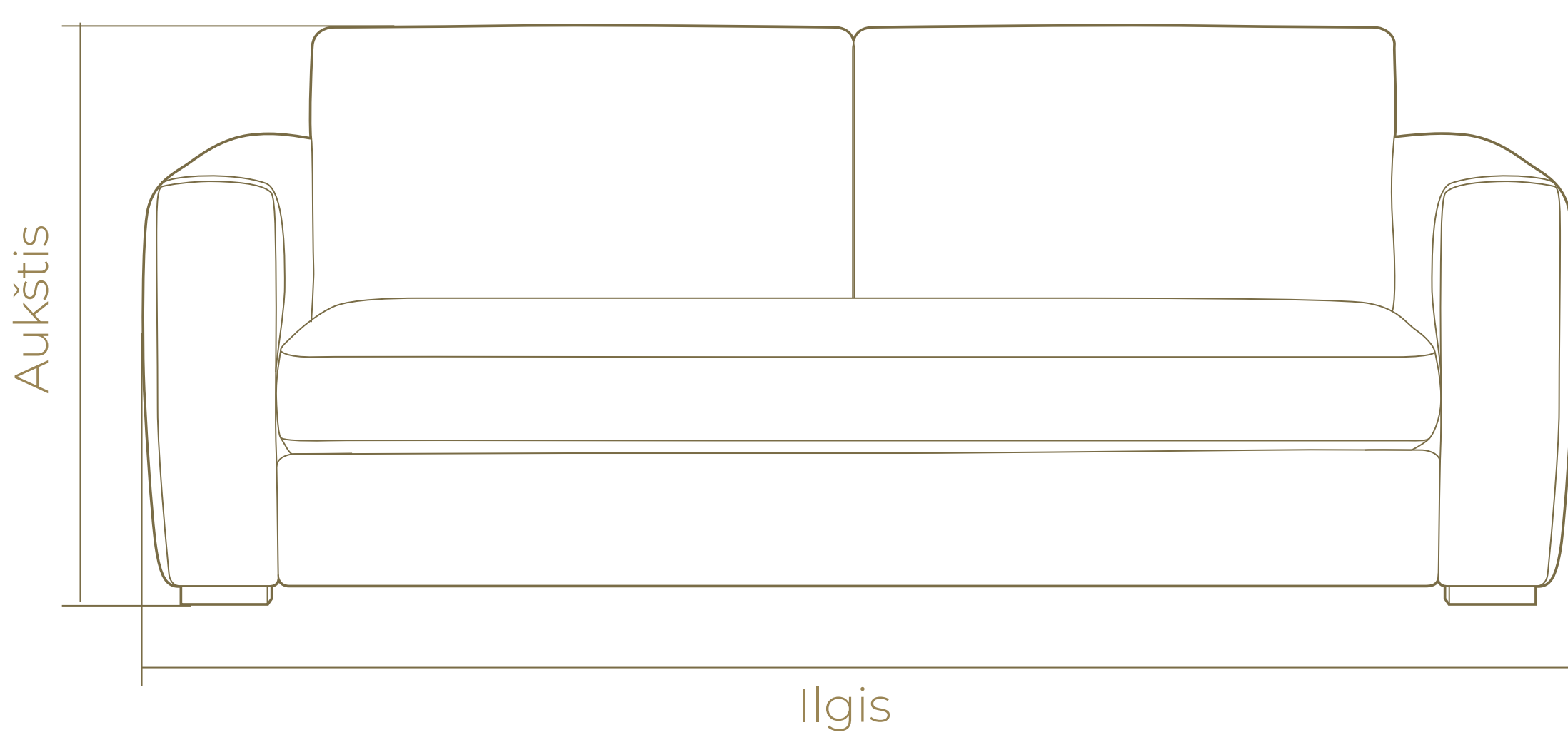
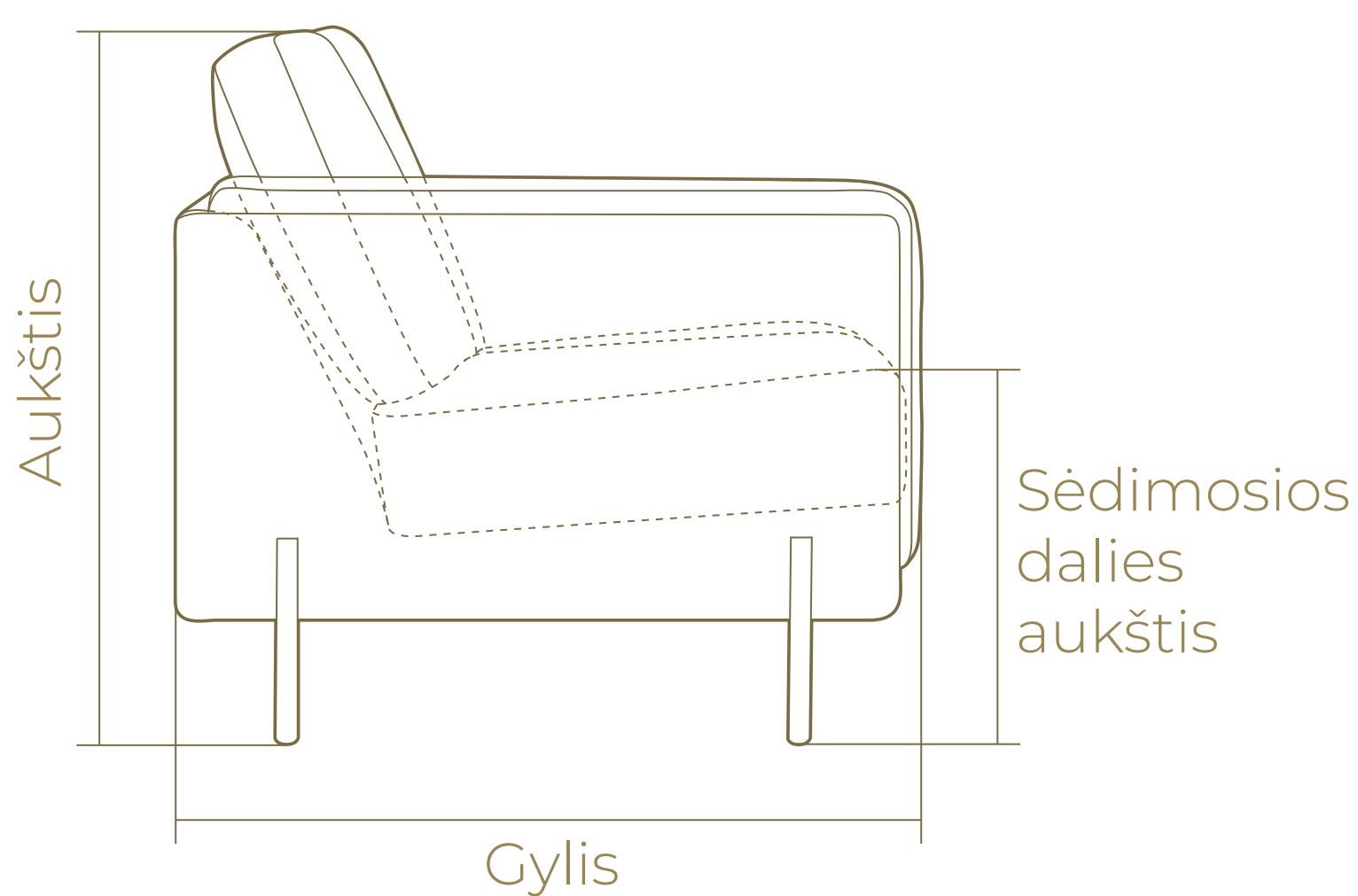
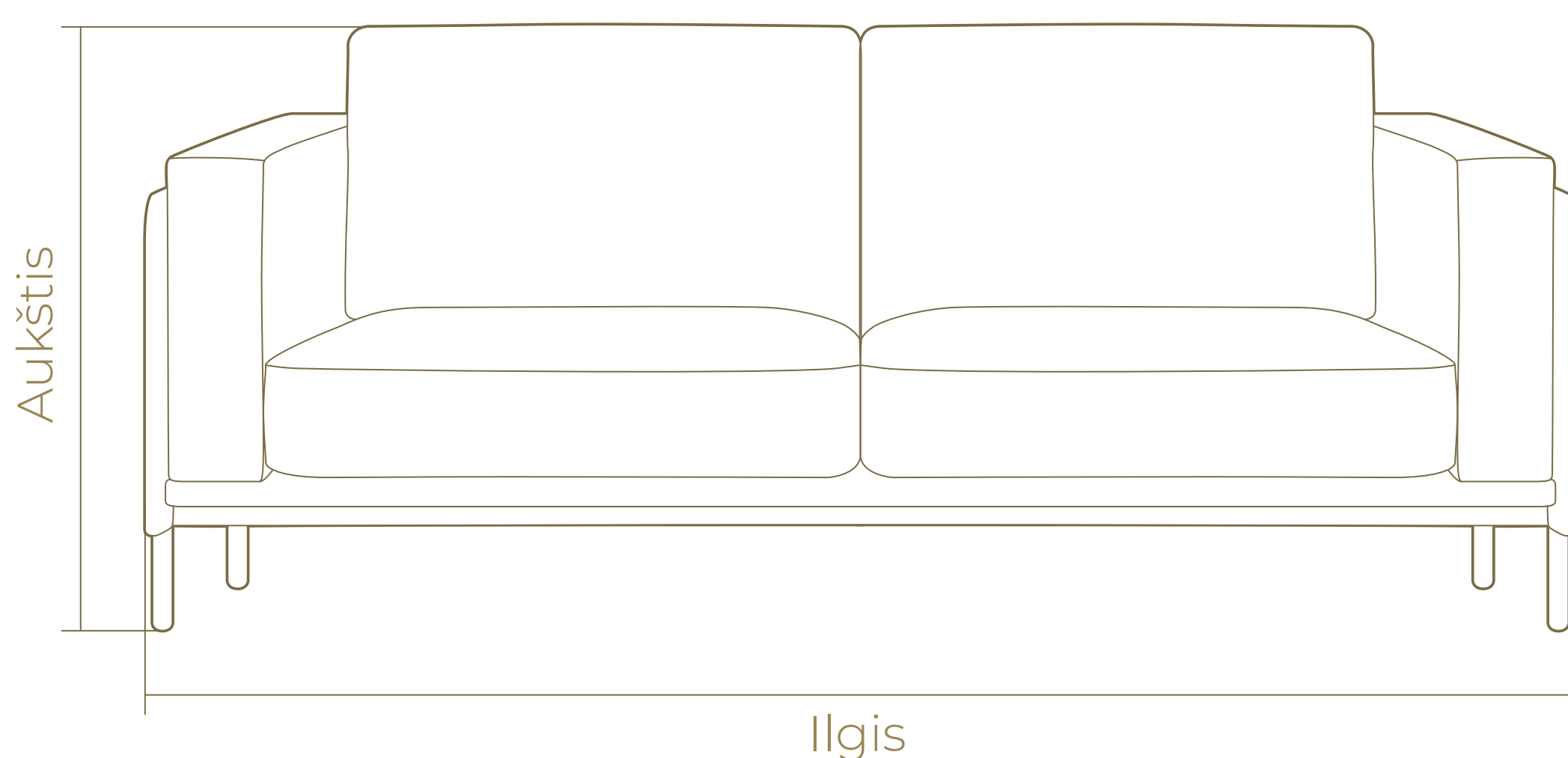



# PRIEŽIŪROS VADOVAS

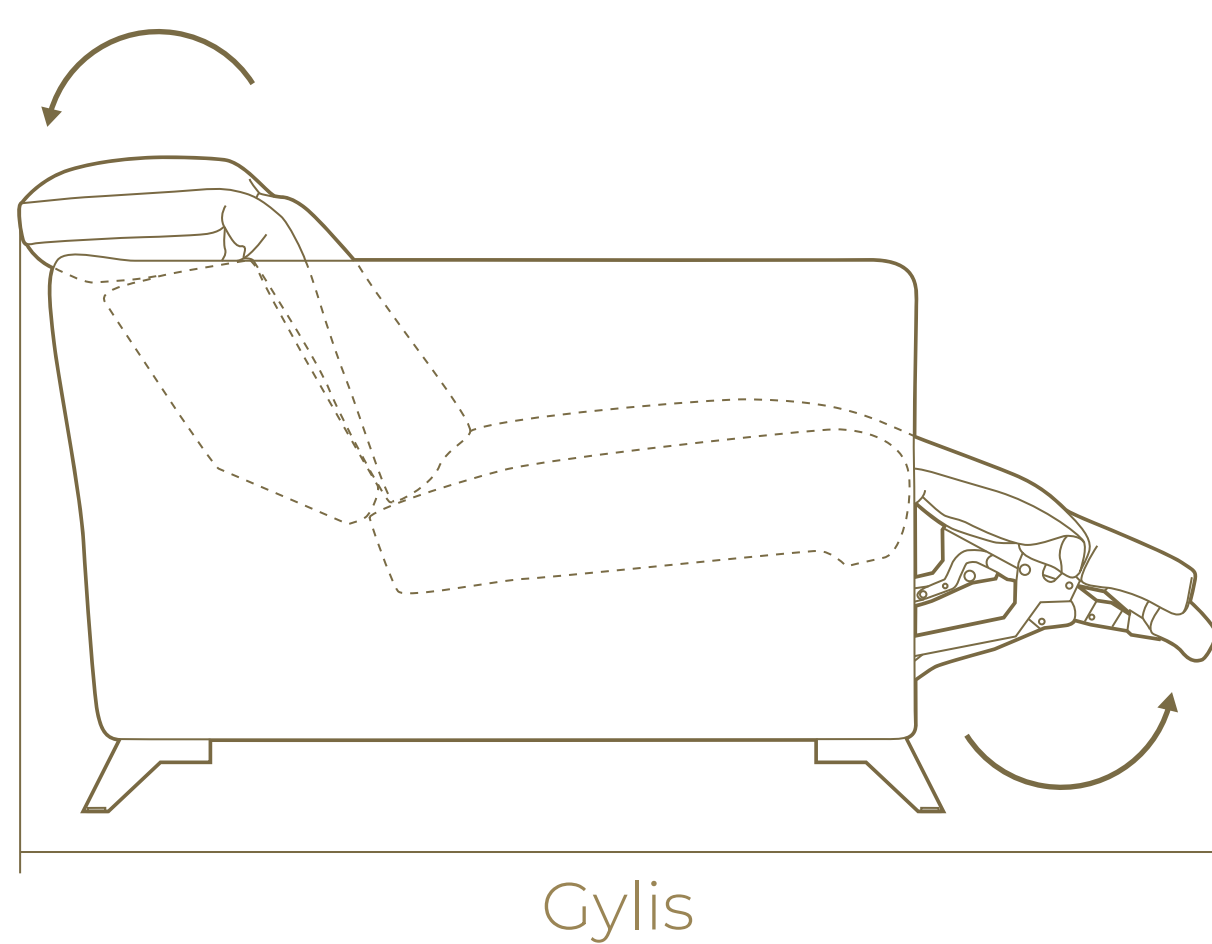
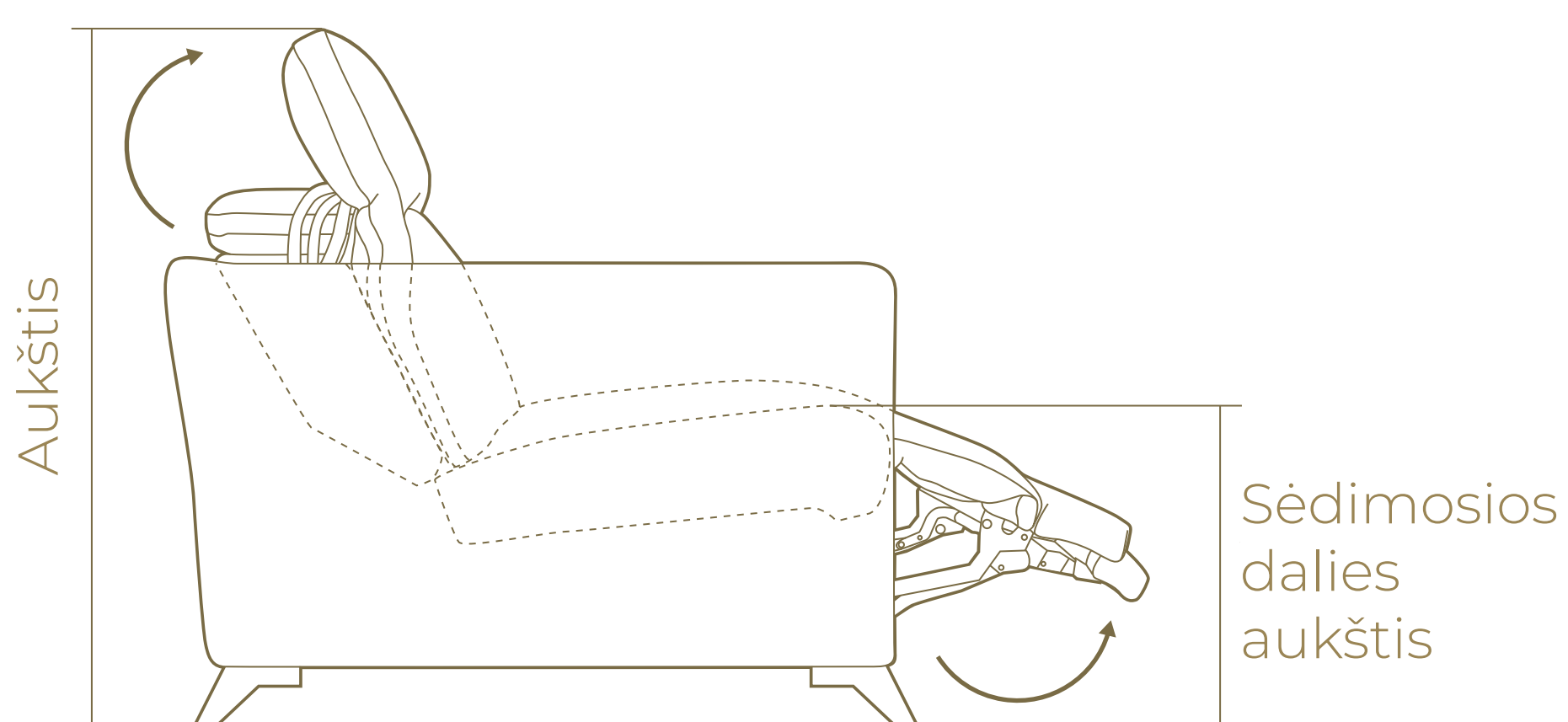
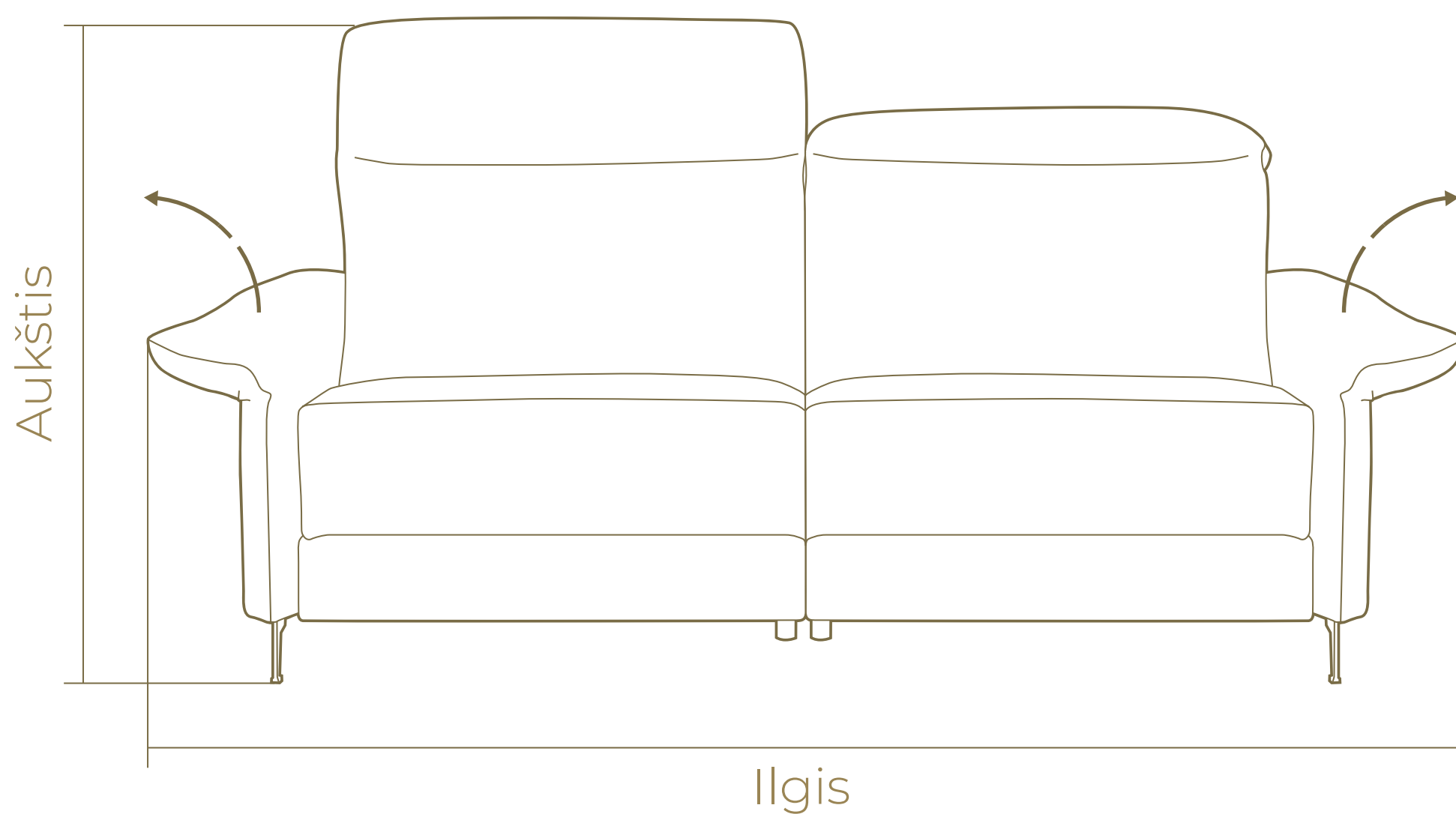



## Svarbu!

Visi mūsų minkšti baldai gaminami rankomis iš aukščiausios kokybės medžiagų. Kadangi naudojame itin minkštas medžiagas, kad baldai būtų dar patogesni, tikslių dydžių ar matmenų nurodyti neįmanoma. Todėl visų mūsų minkštų baldų matmenys gali skirtis +/- 2 cm vienam moduliui.

Tokie skirtumai yra leidžiami ir nėra priežastis teikti skundą.

# KOMFORTAS

Mūsų sofų užpildų kokybė atitinka aukščiausius standartus ir padeda kurti geresnį komfortą.

Laikui bėgant pagalvės prisitaikys prie jūsų kūno, o audinys natūraliai išsitampys ir taps elastingesnis, taip pagerindamas komfortą ir padėdamas dar labiau atsipalaiduoti bei mėgautis mūsų sofomis.

# Sėdimosios dalies ir nugarinės dalies pagalvės

Jūsų sofas minkštumas priklauso nuo pagalvių užpildų. Pagalvės, užpildytos mišriu užpildu (pvz., pluoštu ir plunksnomis), visada atrodo putlesnės ir apvalesnės nei tos, kurios yra užpildytos tik vienu užpildu (pvz., porolonu).

A

Mišrus  
užpildas

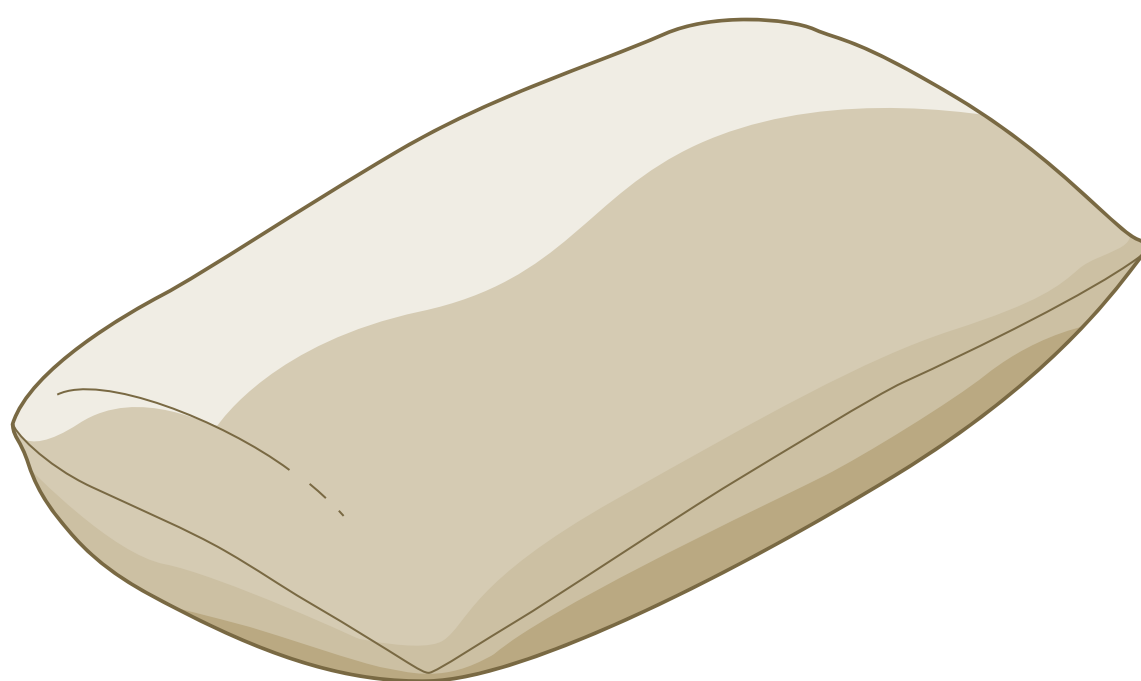

B

Vienos  
rūšies  
užpildas

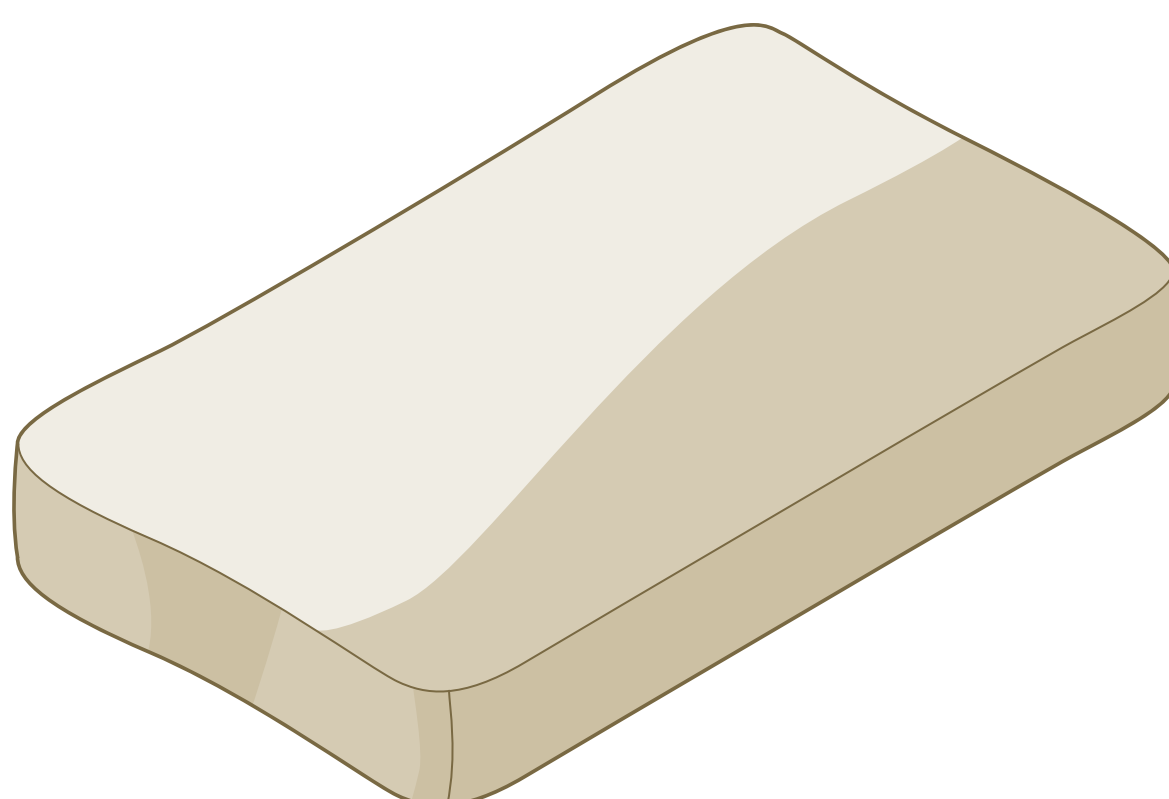



# Mūsų sofų užpildų pavyzdžiai

## SĖDIMOSIOS PAGALVĖS UŽPILDAS

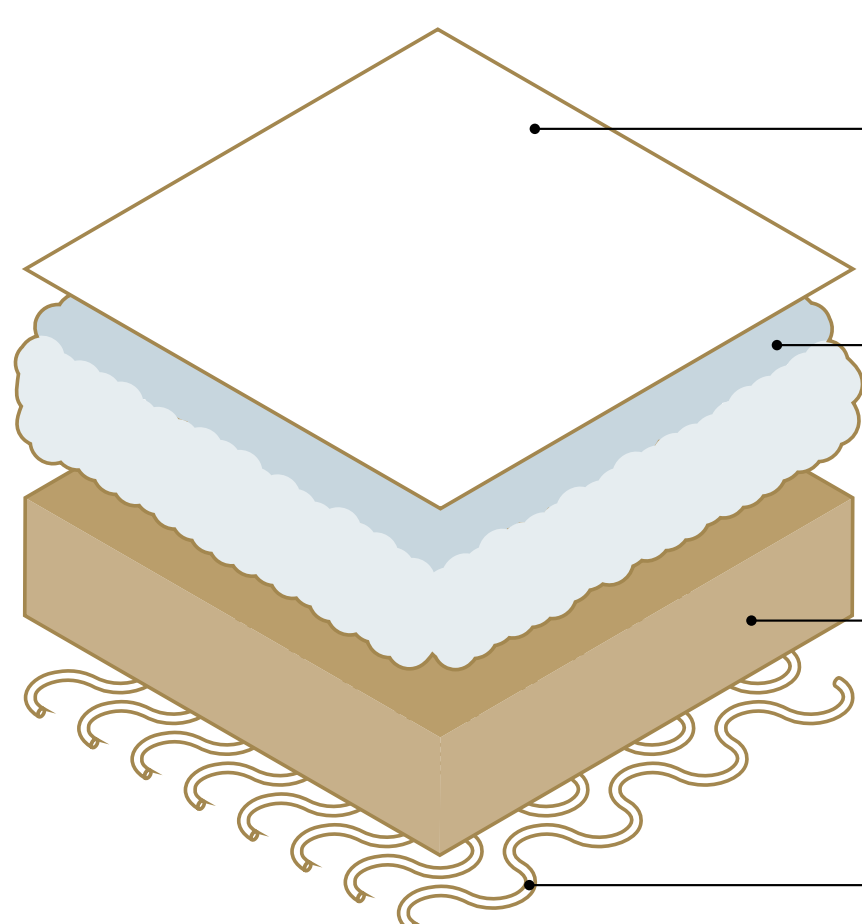

Pluoštinis paminkštinimas

Porolono kamuoliukai, plunksnos ir forminio porolono mišinys

HR minkštas porolonas

Spyruoklės

## NUGARINĖS PAGALVĖS UŽPILDAS

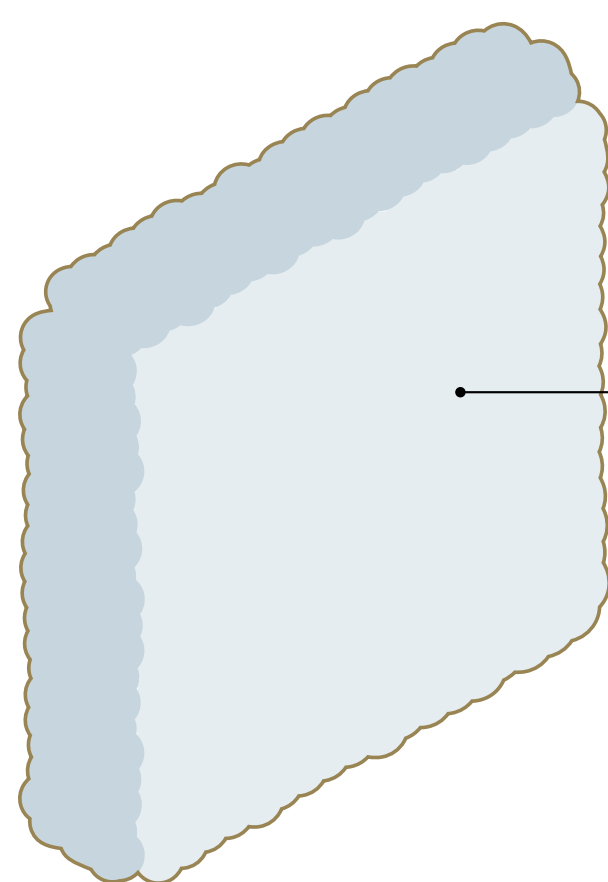

Porolono kamuoliukai, plunksnos ir forminio porolono mišinys

## SĖDIMOSIOS PAGALVĖS UŽPILDAS

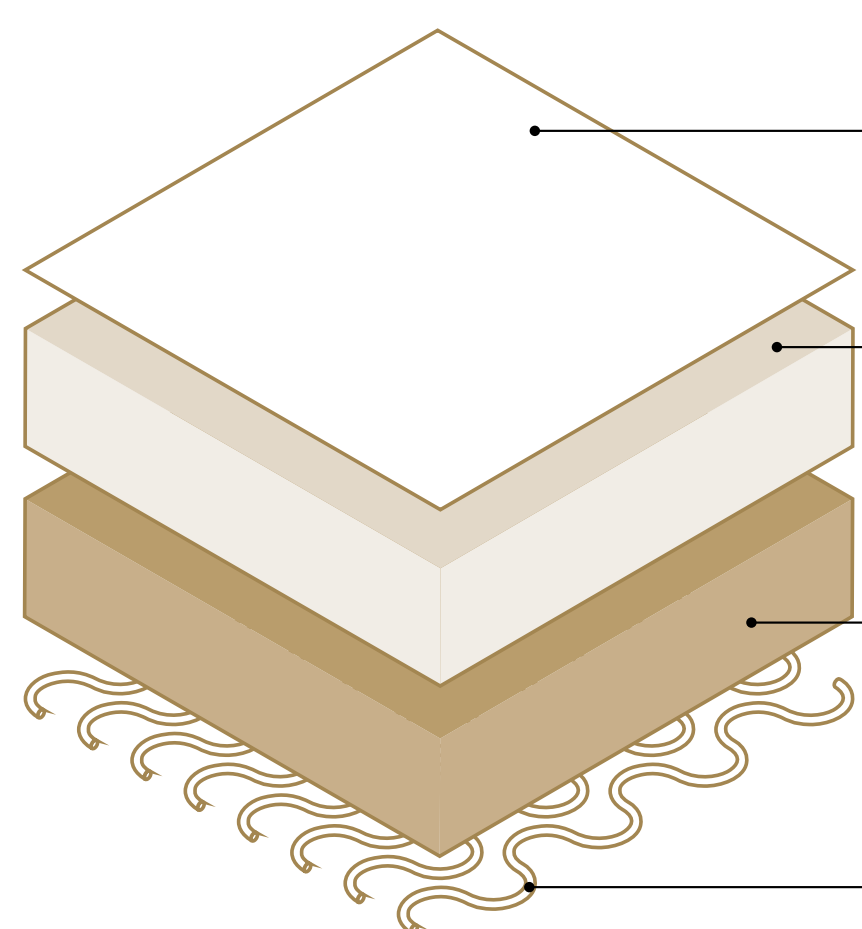

Pluoštinis paminkštinimas

HR labai minkštas porolonas

HR minkštas porolonas

Spyruoklės

## NUGARINĖS PAGALVĖS UŽPILDAS

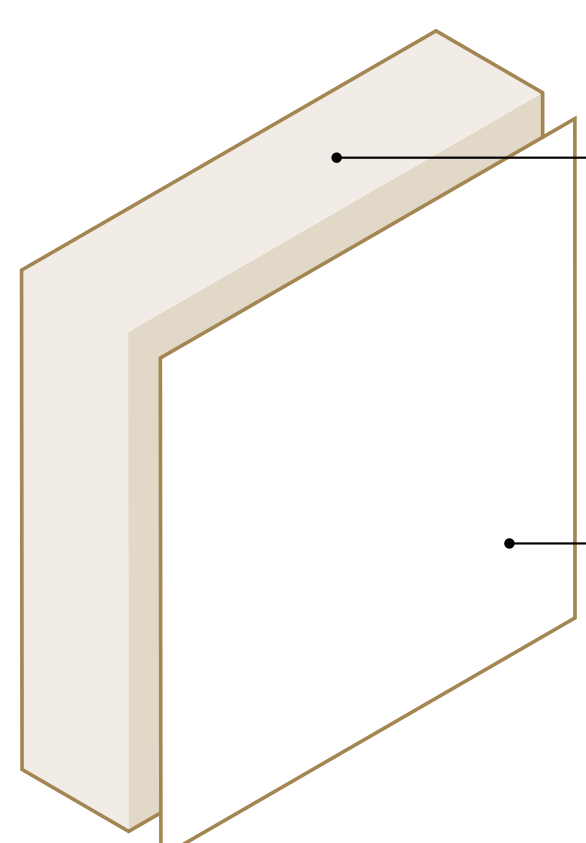

HR labai minkštas porolonas

Pluoštinis paminkštinimas

# Porolono komfortų skirtumai

Porolono kokybė priklauso nuo medžiagos tankio, suspaudimo, stiprumo, elastingumo, deformacijos ir komforto.

Mūsų balduose naudojamas aukščiausios kokybės porolonas (elastinis poliuretanas). Tačiau visų poroloninių medžiagų savybės laikui bėgant prastėja, o reguliariai jas naudojant, deja, tai yra neišvengiama. Dėl šios priežasties visi gaminiai, kurių sudėtyje yra porolono, laikui bėgant gali suminkštėti ir prarasti elastingumą.

# Komfortų skirtumai tarp modulių

Dėl skirtingų modulių dydžio ir sėdėjimo kampų gali šiek tiek skirtis modulių komfortas, net jei porolonas juose yra visiškai vienodas.

Pavyzdžiui, kampiniai moduliai ir šezlongai yra skirtingų dydžių ir turi skirtingas sėdėjimo padėtis. Tai gali turėti įtakos komfortui dėl jų dydžio ir naudojimo būdo.

# Pagalvių komforto skirtumai – gaminiai su mechanizmu ir be mechanizmo

Dėl vidinių rėmo konstrukcijos sudedamųjų dalių gali šiek tiek skirtis modulių su mechanizmais ir be mechanizmų komfortas.

PATARIMAI

KAIP

PRIŽIŪRĖTI

02



# TEKSTILINIAI APMUŠALAI

## Tekstilinių apmušalų priežiūra

Mūsų baldų gamyboje naudojami tik aukščiausios kokybės audiniai. Tačiau svarbu reguliariai valyti ir saugoti audinį, kad pailgintumėte savo baldų eksploatavimo laiką ir jie ilgai atrodytų lyg nauji.

Mums rūpi, kad jūsų naujoji sofa suteiktų daugiau komforto jūsų gyvenimui, todėl parengėme keletą patarimų ir rekomendacijų, kaip tai užtikrinti uo lengviau ir ilgiau.

# Kad audinys būtų ilgaamžis

Visi mūsų audiniai yra kruopščiai išbandomi prieš patvirtinant juos kaip tinkamus naudoti gaminant mūsų baldus. Tačiau, kaip ir visi dalykai gyvenime, audiniai gali skirtis savo ilgaamžiškumu.

Renkantis audinio apmušalus svarbu apgalvoti, kaip baldai bus naudojami.

Informaciją apie patvarumą, audinių pokyčius ir spalvų išblukimą rasite žemiau pateiktuose atitinkamuose skyriuose.

## „Martindale“

„Martindale“ – tai matas, kuriuo vertinamas audinio atsparumas dilimui. Norint įvertinti „Martindale“ rodiklį, audiniai trinami sukamaisiais judesiais arba „nusidėvėjimo ciklais“, tada nusidėvėjimas įvertinamas pagal Europos standartą (EN). Tam, kad audinys būtų patvirtintas pagal Europos standartus, jis turi atlaikyti ne mažiau kaip 15 tūkst. nusidėvėjimo ciklų. Mūsų reikalavimai tam yra griežtesni – mūsų naudojami audiniai turi atlaikyti ne mažiau kaip 20 tūkst. ciklų.

# Pumpuravimasis

Pumpuravimasis – tai terminas, apibūdinantis pumpurų susidarymą. Visuose audiniuose gali susidaryti pumpurų, dažniausiai dėl to, kad laisvos audinio gijos susisuka ir susipainioja. Laikui bėgant, pavyzdžiui, kai audinys liečiasi su vilnonėmis antklodėmis, džinsais arba yra intensyviai siurbiamas, gali atsirasti „pumpurų“. Pumpuravimosi lygis vertinamas 1–5 balų skalėje, kur 1 reiškia nelabai gerą, o 5 – labai gerą rezultatą. Kai kurios medžiagos, pavyzdžiui, vilna gali pumpuruotis labiau nei kitos. Todėl, siekiant sumažinti pumpuravimąsi, daugelio audinių sudėtyje yra ir kitų medžiagų mišinio. Šiuos pumpurėlius galima lengvai pašalinti naudojant pumpuravimosi šalinimo priemonę arba audinių skustuvą ir pūkelių rinkiklį, kurie švelniai nupjauna pumpurėlius nuo paviršiaus.

Pumpuravimasis nekenkia audiniui ir nėra priežastis teikti skundą.

# Atsparumas šviesai

Atsparumas šviesai arba blukimas – tai audinio jautrumas blukimui arba saulės ar augalų lempos (paprastos lempos nesukelia blukimo) ir kitų šilumos šaltinių šviesos sukeltam spalvos kitimui. Blukimas vertinamas 1–8 balų skalėje, kur 1 reiškia labai jautrus, o 8 – nejautrus. Visiems audiniams būdingas blukimas, tačiau paprastai natūralūs pluoštai, pavyzdžiui, medvilnė, yra jautresni blukimui nei sintetiniai pluoštai, pavyzdžiui, poliesteris. Net jei jūsų baldą dengiančio audinio blukimo rodiklis yra aukštas, vis tiek turėtumėte laikytis priežiūros patarimų dėl šviesos poveikio ir vietos. Tokiu būdu galėsite išlaikyti naują sofą išvaizdą ilgus metus.

# Keletas patarimų, kaip išlaikyti baldus iš audinio puikios išvaizdos

- Reguliariai vėdinkite pagalves ir siurbliu nusiurbkite sofą, nes purvas ir dulkės gali padidinti nereikalingą nusidėvėjimą.
- Valydami sofą dulkių siurbliu naudokite minkštą šepetį arba baldų priedą. Visada naudokite mažą galingumą ir šepetėliu valykite pagal audinio kryptį, o ne prieš ją.
- Nauji audiniai gali turėti pastebimą kvapą. Kelias dienas vėdinkite sofą, kad jį pašalintumėte.
- Stenkitės, kad ant sofos neužsikabintų diržai, papuošalai ir kiti aštrūs daiktai, nes jie gali pažeisti arba ištraukti audinį. Tai galioja ir naminių gyvūnų nagams.
- Jei audinyje aptiksite kilpą ar laisvą siūlą, niekada jo netraukite ir nekirkkite. Vietoj to nedideliu buku daiktu švelniai įstumkite jį atgal į audinį.
- Tamsios spalvos audiniai laikui bėgant gali pakeisti pašviesėti (baltų, smėlio ir kt. spalvų), todėl atminkite tai.
- Tiesioginiai saulės spinduliai, šilumos šaltiniai ir kiti šviesos šaltiniai pakeis sofos spalvą. Todėl stenkitės išlaikyti 20–30 cm atstumą tarp sofos ir šviesos arba šilumos šaltinio, kad poveikis būtų kuo mažiau pastebimas. Ypač nepamirškite to, jei baldą ketinate statyti prie atviro židinio ir pan.
- Visada stenkitės palaikyti tolygią 18–21 °C patalpos temperatūrą, nes šalčio ir karščio šuoliai laikui bėgant gali pakenkti sofai.



- Visada stenkitės, kad patalpos drėgmė būtų 45–55 proc., nes drėgmės skirtumai laikui bėgant taip pat gali pakenkti sofai.
- Statinė elektra gali kauptis, pavyzdžiui, dėl sumažėjusios drėgmės, sintetinių grindų dangų ir tekstilės. Norėdami padėti ją pašalinti, nuvalykite baldus ir grindis drėgna šluoste.
- Visada stenkitės sukeisti pagalves, kad jos dėvėtusi tolygiai ir jūsų sofa atrodytų gražiai.
- Visada laikykitės pagalvių užvalkalų ir apmušalų skalbimo ir plovimo instrukcijų.

# Skalbimo ir plovimo instrukcijos

- Atidžiai perskaitykite skalbimo ir plovimo instrukcijas, esančias pagalvių užvalkaluose arba ant apmušalų, kad žinotumėte, ar audinys gali būti skalbiamas vandenyje ir (arba) skalbimo mašinoje.
- Po valymo palaukite, kol audinys beveik išdžius. Šiek tiek drėgną užvalkalą užvilkite ant pagalvės arba rėmo ir prieš naudodami palaukite, kol visiškai išdžius.
- Pokyčiai, kuriuos gali sukelti skalbimas vandenyje, labiausiai pastebimi tokiuose audiniuose kaip medvilnė, viskozė ir linas; lengvas natūralių medžiagų šviesėjimas visiškai normalus reiškinys.
- Didelius pagalvių užvalkalus ir baldų apmušalus geriausia valyti sausuoju būdu, nes mažų skalbyklių vandens talpa paprastai yra nepakankama.
- Pagalvių užvalkalų ar apmušalų negalima gręžti ar džiovinti skalbimo mašinoje.

# Įvykus nelaimingam atsitikimui

Jei ant audinio kas nors nukrito ar išsiliejo, nebandykite jo valyti trindami, nes gali pakisti audinio spalvą, ypač jei audinys yra tamsių spalvų. Pabandykite šaukštu pašalinti medžiagos perteklių nuo audinio. 24–48 valandas dėmę uždenkite drėgnu medvilniniu rankšluosčiu. Drėgnas rankšluostis padės sugerti dėmę.

Jeį naudojate tekstilės valiklį, visada pradėkite nuo nedidelio nepastebimoje vietoje esančio paviršiaus, kad patikrintumėte, ar nepakinta spalva arba neišsiskiria dažai.

Dėl specifinių dėmių visada kreipkitės į profesionalią cheminę valyklą.

**Dabar leisime jums įsimylėti naujus  
tekstilinius baldus.  
Susisiekię su mumis, jei turite  
klausimų.**

# ODINIŲ APMUŠALAI

## Odinių apmušalų priežiūra

Mūsų baldų gamyboje naudojama tik aukščiausios kokybės oda, o su trupučiu jūsų meilės ir priežiūros ji senės kaip geras vynas. Jei rūpinsitės savo sofa, ji pasirūpins jumis.

Pateikiame jums keletą rekomendacijų, kaip pasirūpinti, kad jūsų sofa atrodytų ir būtų tokia pat puiki taip pat puikiai, kaip tą dieną, kai ją įsimylėjote.

# Keletas patarimų, kaip išlaikyti baldus iš odos puikios išvaizdos

- Reguliariai vėdinkite pagalves ir siurbliu nusiurbkite sofą, nes purvas ir dulkės gali padidinti nereikalingą nusidėvėjimą.
- Valydami sofą dulkių siurbliu naudokite minkštą šepetį arba baldų priedą. Visada naudokite mažos galios nustatymą. Lygiai taip pat tinka ir šluostė be pūkelių.
- Niekada nenaudokite intensyvių poveikį turinčių cheminių medžiagų ar ploviklių.
- Stenkitės, kad ant sofos neužsikabintų diržai, papuošalai ir kiti aštrūs daiktai, nes jie gali pažeisti arba ištraukti audinį. Tai galioja ir naminių gyvūnų nagams.
- Oda laikui bėgant gali pašviesėti (baltų, smėlio ir kt. spalvų), todėl atminkite tai.
- Tiesioginiai saulės spinduliai, šilumos šaltiniai ir kiti šviesos šaltiniai pakeis sofos spalvą. Todėl stenkitės išlaikyti 20–30 cm atstumą tarp sofos ir šviesos arba šilumos šaltinio, kad poveikis būtų kuo mažiau pastebimas. Ypač nepamirškite to, jei baldą ketinate statyti prie atviro židinio ir pan.
- Visada stenkitės palaikyti tolygią 18–21 °C patalpos temperatūrą, nes šalčio ir karščio šuoliai laikui bėgant gali pakenkti sofai.
- Visada stenkitės, kad patalpos drėgmė būtų 45–55 proc., nes drėgmės skirtumai laikui bėgant taip pat gali pakenkti sofai.
- Jei įmanoma, kartkartėmis sukeiskite pagalves vietomis, kad jos dėvėtusi tolygiai ir sofa atrodytų gražiai.
- Visada laikykitės pagalvių užvalkalų ir apmušalų valymo instrukcijų.



# Odinių sofų valymas ir priežiūra

**Visada pradėkite naudoti valymo priemonę ant nedidelio paslėpto paviršiaus, kad patikrintumėte, ar jis nekeičia spalvos.**

- „Leather Soft Cleaner“ yra švelnus ir minkštas valiklis, skirtas odai (nenaudojamas zomšai ar nubukui).
- Gerai suplakite buteliuką.
- Sudrėkinkite kempinę ir išspauskite putas.
- Valykite lengvais sukamaisiais judesiais.
- Netrinkite! Sausai nušluostykite švaria šluoste. Rekomenduojama naudoti 6–12 kartų per metus, jei reikia.
- Apsaugokite odą nuo dėmių, padidinkite jos patvarumą ir išlaikykite minkšta bei švelnia.
- Užtepkite ant sausos šluostės ir trinkite, kol oda sugers kremą. Rekomenduojama naudoti 2–4 kartus per metus.
- Stiprų poveikį turintį valiklį naudokite smarkiai suteptai odai (nenaudoti zomšai ar nubukui). Taip pat skirtas naudoti, kai keičiasi spalva, pvz., nuo džinsų.
- Rekomenduojama naudoti 1–2 kartus per metus, papildant „Soft Cleaner“, ypač šviesiai odai.
- Dėl dėmių, pavyzdžiui, nuo riebalų, šokolado arba tamsių vietų ant porankių ir galvos atramų, rekomenduojame kreiptis patarimų ir konsultacijų į „Leather Master Scandinavia“.

**Dabar leisime jums įsimylėti naująją odinę sofą. Susisiekite su mumis, jei turite klausimų.**

# NATŪRALŪS SKIRTUMAI

03

# Pagalvių raukšlės

Naudojant sofas audiniai ir (arba) oda išsitempia ir susiraukšlėja. Kuo didesnė pagalvė, tuo dažniau po naudojimo gali atsirasti raukšlių. Tai natūralus reiškinys, kurio išvengti yra neįmanoma.

## Rekomenduojame

Paspauskite ir išlyginkite pagalvę (-es), kad ji (jos) lengvai sugrįžtų į ankstesnę (-es) padėtį (-is). Taip pašalinsite raukšles.

Leistinas 2 cm nuokrypis, kai pagalvių siūlės yra tiesios ir savo vietoje.

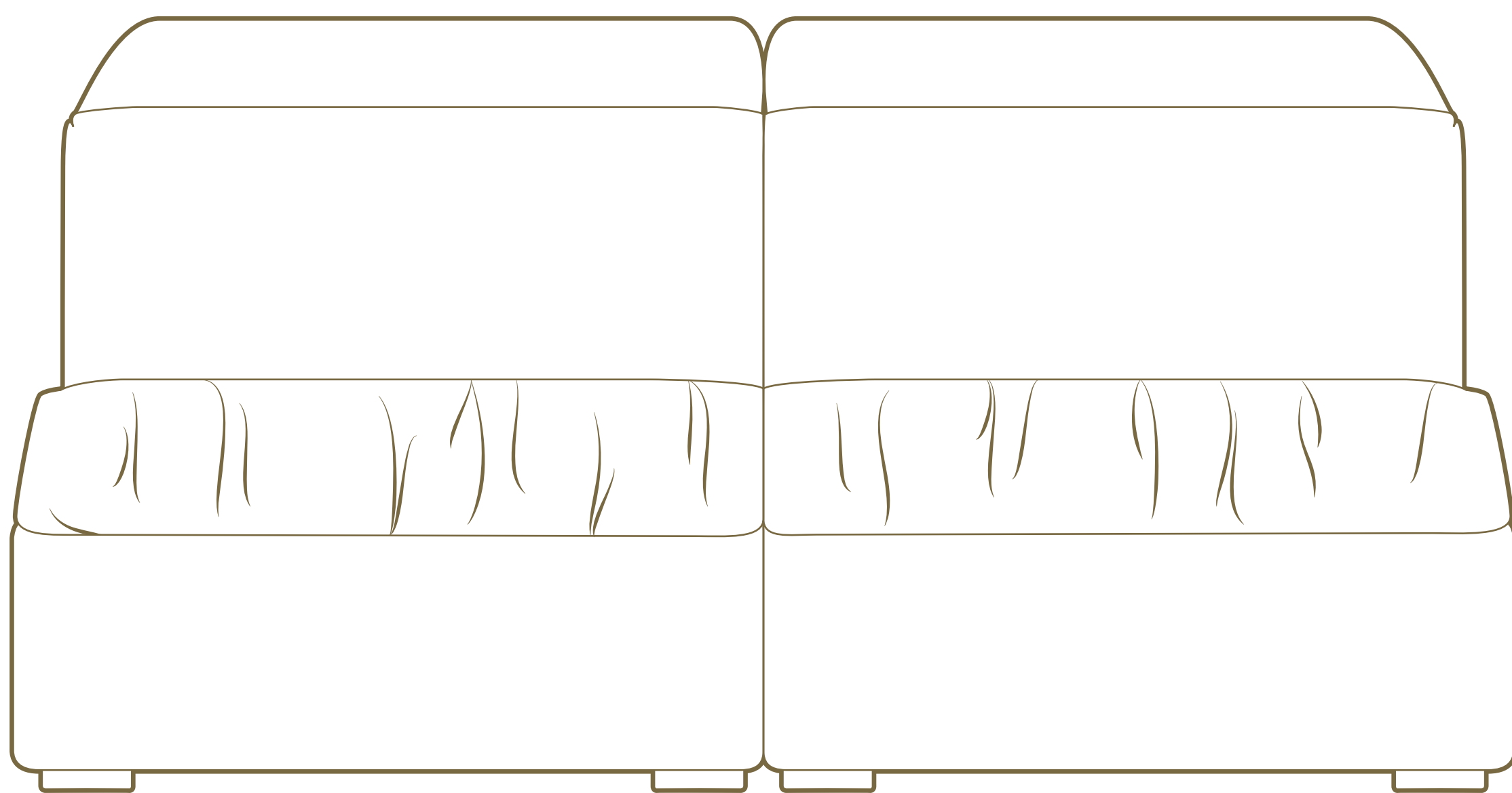

# Natūralūs pagalvių siūlių skirtumai

Gali būti, kad jūsų sofas audinys ir (arba) oda per siūles šiek tiek susiraukšlėjo; tai natūralus reiškinys, būdingas daugumai audinių ir (arba) odų, ir jo išvengti yra neįmanoma.

Pagalvės viduje esantis porolonas:

- o yra ypač minkštas;
- o suteikia maksimalų komfortą.

Dėl audinių ir (arba) odos elastingumo kampai suapvalinami, tačiau siūlė gali judėti, todėl kampai šiek tiek įsitempia.

## Rekomenduojame

Paspauskite ir išlyginkite pagalvę, kad ji lengvai grįžtų į ankstesnę padėtį.

Gamybiniuose dizainuose yra numatytos ir leidžiamos lenktos linijos.

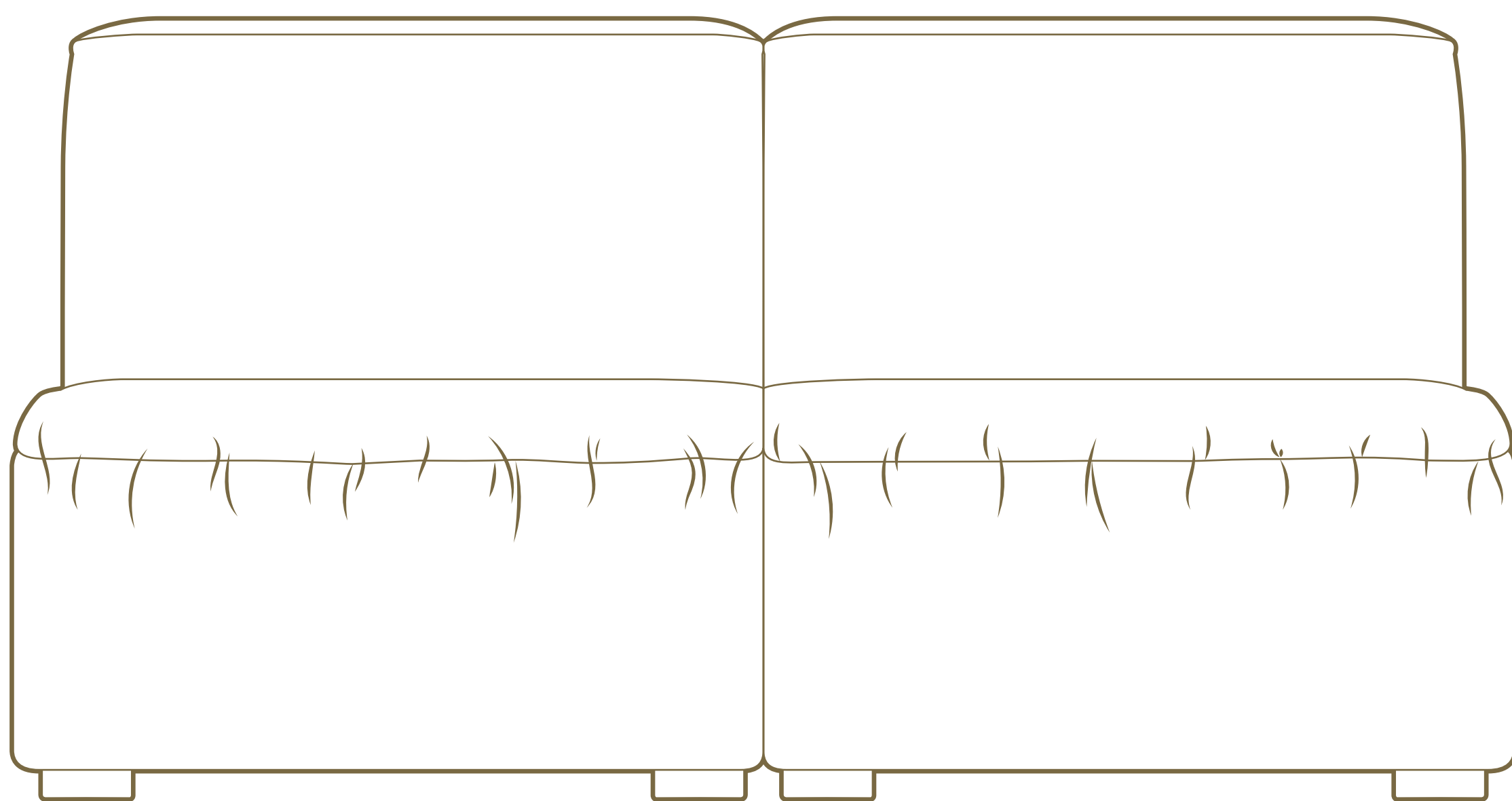

# Tekstilės ir odos raukšlės

Užapvalintuose kraštuose ir siūlėse gali atsirasti audinio ir (arba) odos raukšlių.

Mūsų balduose naudojamas itin minkštas porolonas užtikrina didesnį komfortą, ir visa išvaizda pakis atsisėdus ant sofos.

Gamybiniuose dizainuose yra numatytos ir leidžiamos lenktos linijos.

## Rekomenduojame

Paspauskite ir išlyginkite pagalvę (-es), kad ji (jos) lengvai grįžtų į ankstesnę (-es) padėtį (-is), ir išlyginkite raukšles.

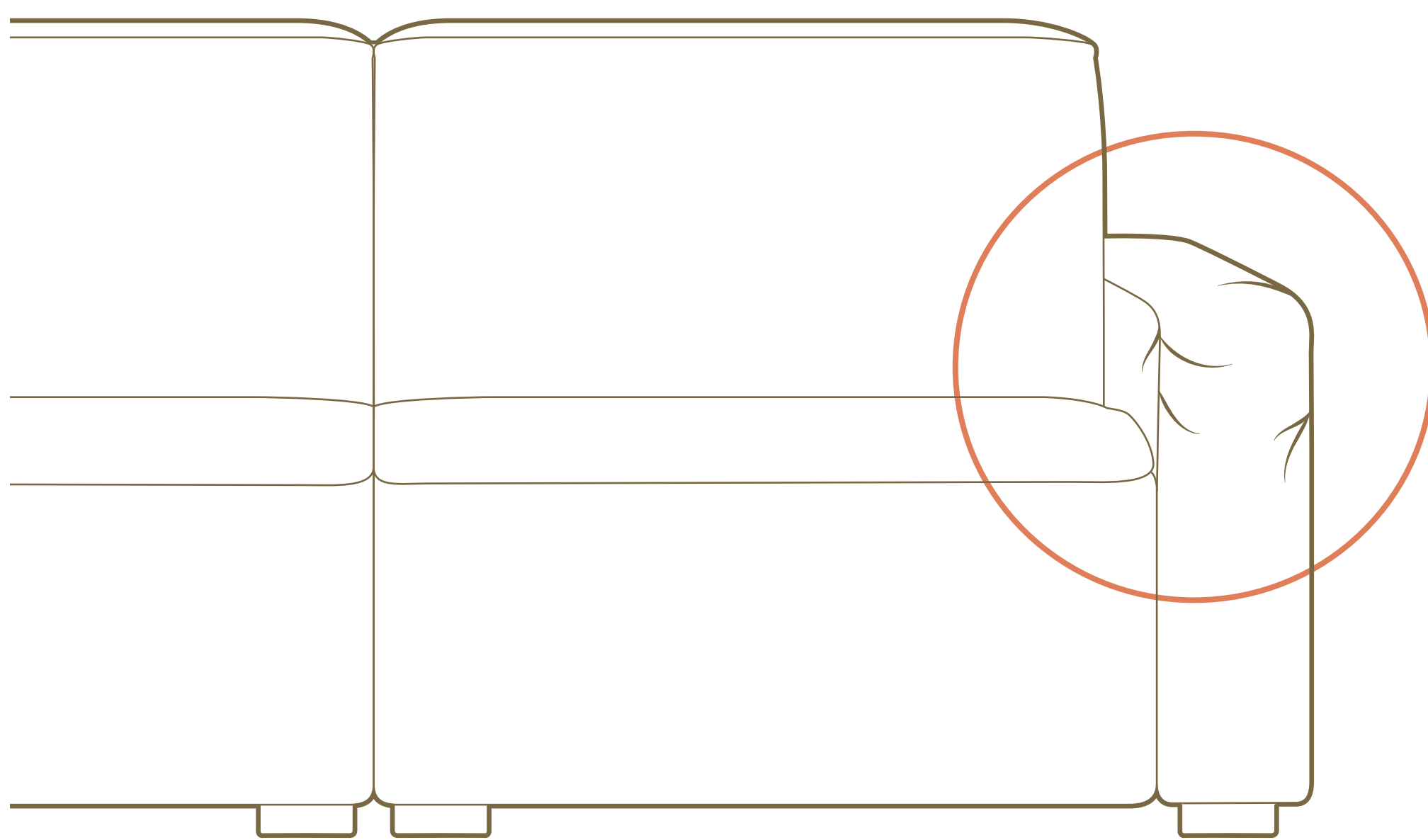



# Nestandartinė siūlė

Nežymūs skirtumai gali atsirasti dėl nestandartinių siūlių kampuose.

## Priežastys:

- kampo forma;
- kampo dydis laipsniais;
- kampo konstrukcija ir plotis;
- siūlę sudaro keli audinio sluoksniai, todėl audinio storis gali skirtis.

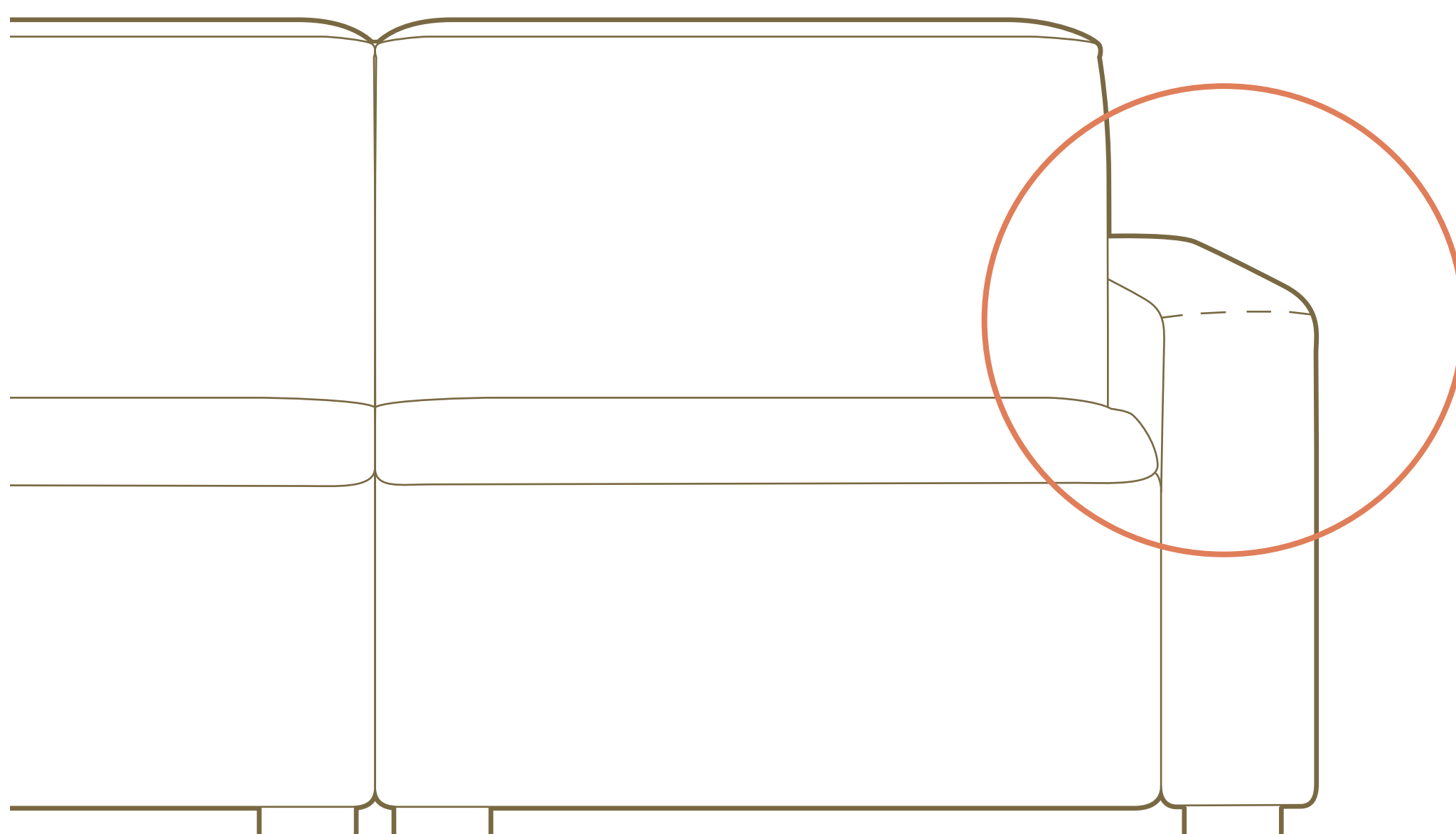

# Tekstilės ir (arba) odos išvaizdos pokyčiai naudojant mechanizmą

Tekstile ir (arba) oda aptraukiama, kai mechanizmas yra nuleistoje padėtyje. Kai mechanizmai yra atlenkti vertikaliajoje padėtyje, audinys ir (arba) oda gali atrodyti laisvesni. Užvalkalams ir judančioms dalims, tai yra normalu.

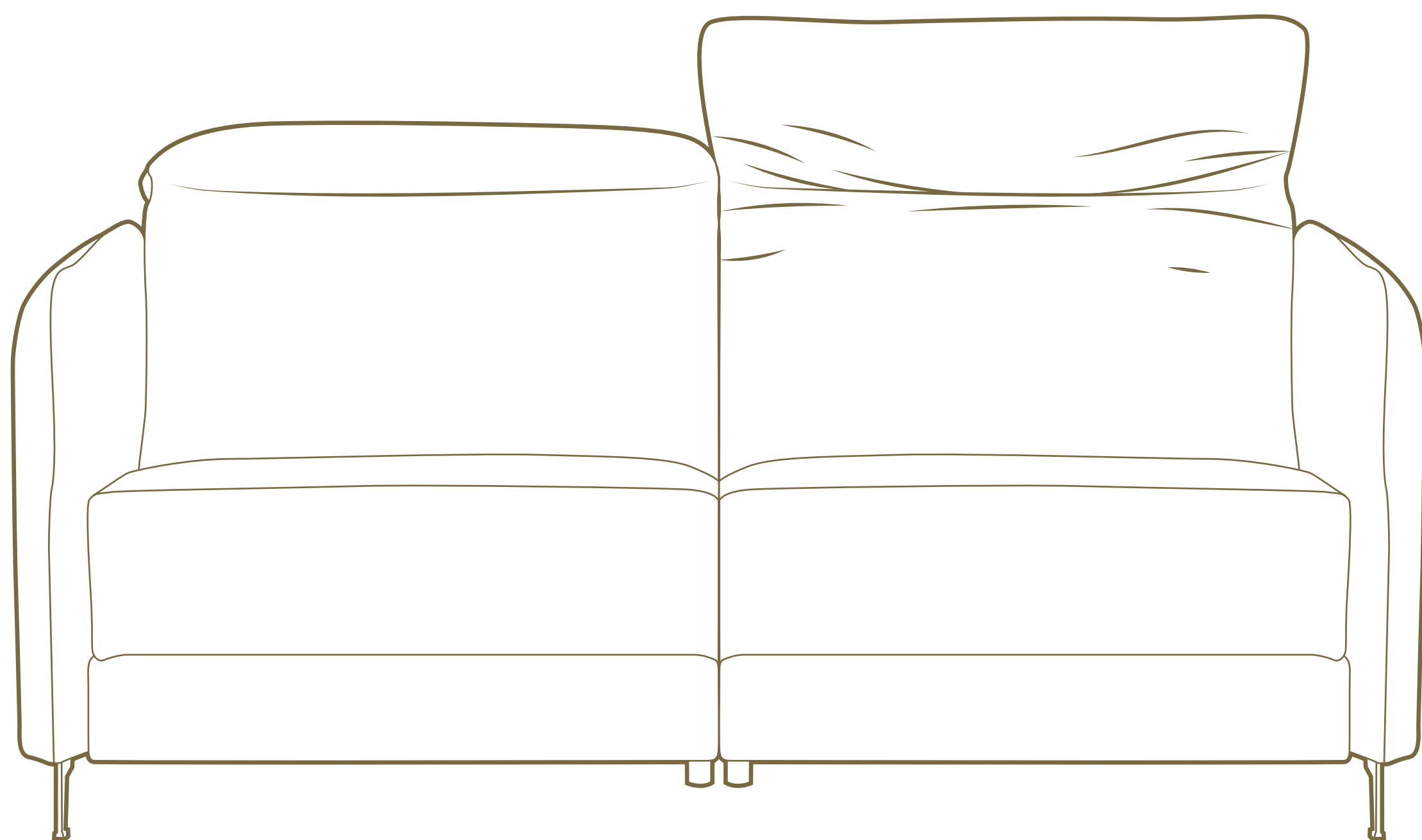

# Natūralūs siūlių skirtumai moduliuose

Siūlių skirtumai galimi, kai moduliai sujungiami. Ypač kai vienas ar abu moduliai turi judančius mechanizmus.

Sėdint ant modulio su mechanizmu, audinys ir (arba) oda bei užpildas gali būti spaužiamas į išorę.

Dėl to naudojimo metu arba po jo modulių siūlės gali nesutapti.

## Rekomenduojame

Paspauskite ir išlyginkite kiekvieno modulio pagalvę (-es), kad ji (jos) lengvai sugrįžtų į ankstesnę (-es) padėtį (-is).

Leistinas maksimalus 1 cm nuokrypis.

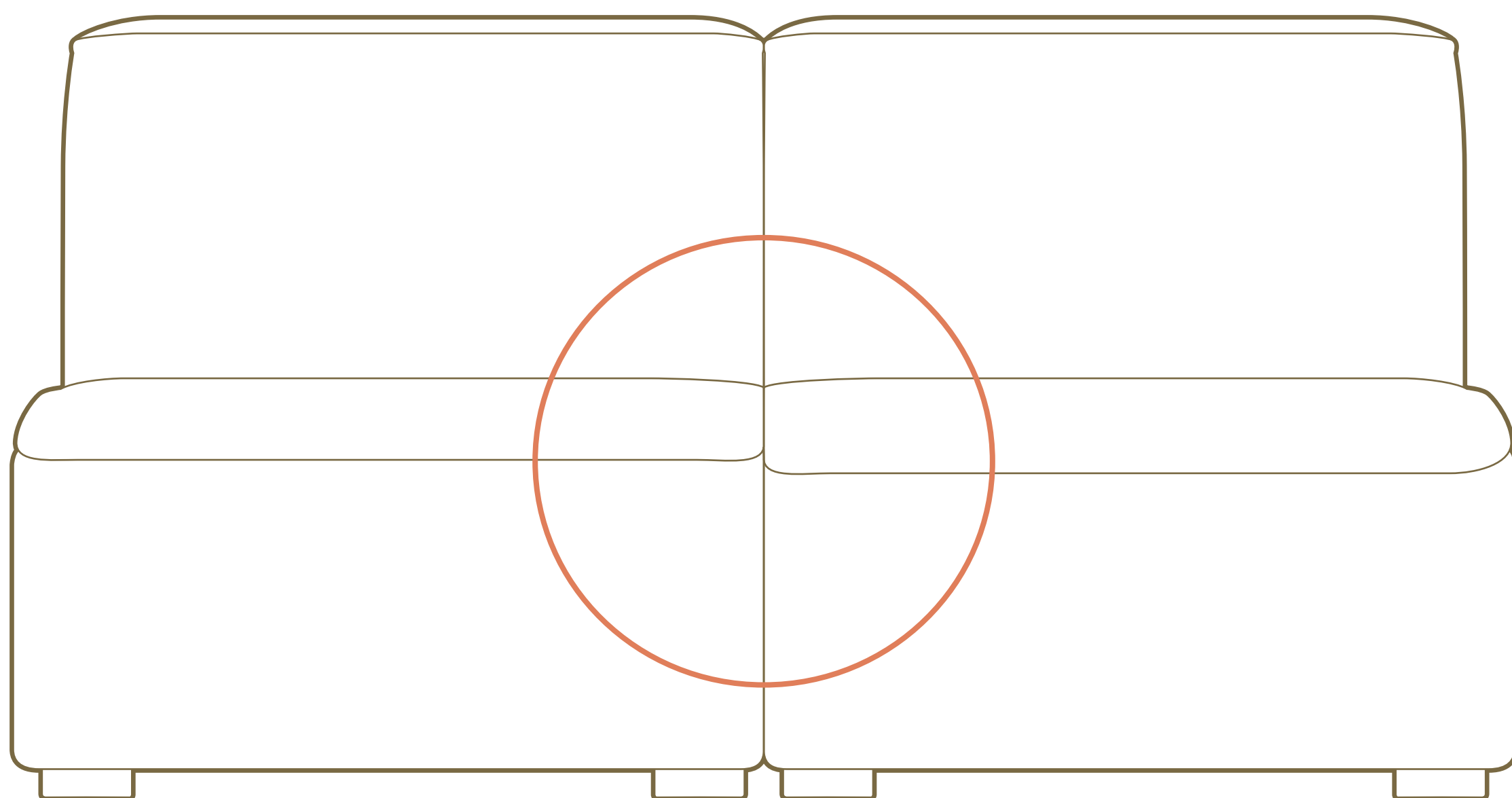

# Įspaudai sėdimoje dalyje kai audinys yra su pūkeliu

Naudojimo metu dėl spaudimo, svorio, šilumos ar drėgmės šių rūšių audiniuose su pūkeliu gali susidaryti vadinamasis „sėdėjimo raštas“ arba „įspaudas“.

Kai pluoštai suspaudžiami, audinio vietos gali atrodyti tamsesnės arba šviesesnės, matinės arba blizgios. Tai natūrali audinio savybė.

# Tekstilės atspalvių skirtumai

Skirtingų spalvų tekstilės atspalviai gali skirtis priklausomai nuo dažų partijos. Sofos atspalvis gali šiek tiek skirtis nuo atspalvio, matomo audinių paletėje. Jei vėliau užsisakysite daugiau tos pačios spalvos sofos dalių, galite pastebėti nedidelį atspalvių skirtumą.

Norint išgauti norimą spalvą, siūlomi dažomi trijų spalvų pigmentais: raudonu, geltonu ir mėlynu. Todėl kiekviena partija gali šiek tiek skirtis nuo kitos ir vis tiek neviršyti leistinos paklaidos.

Nedidelis atspalvių skirtumas gamybos procese yra neišvengiamas.

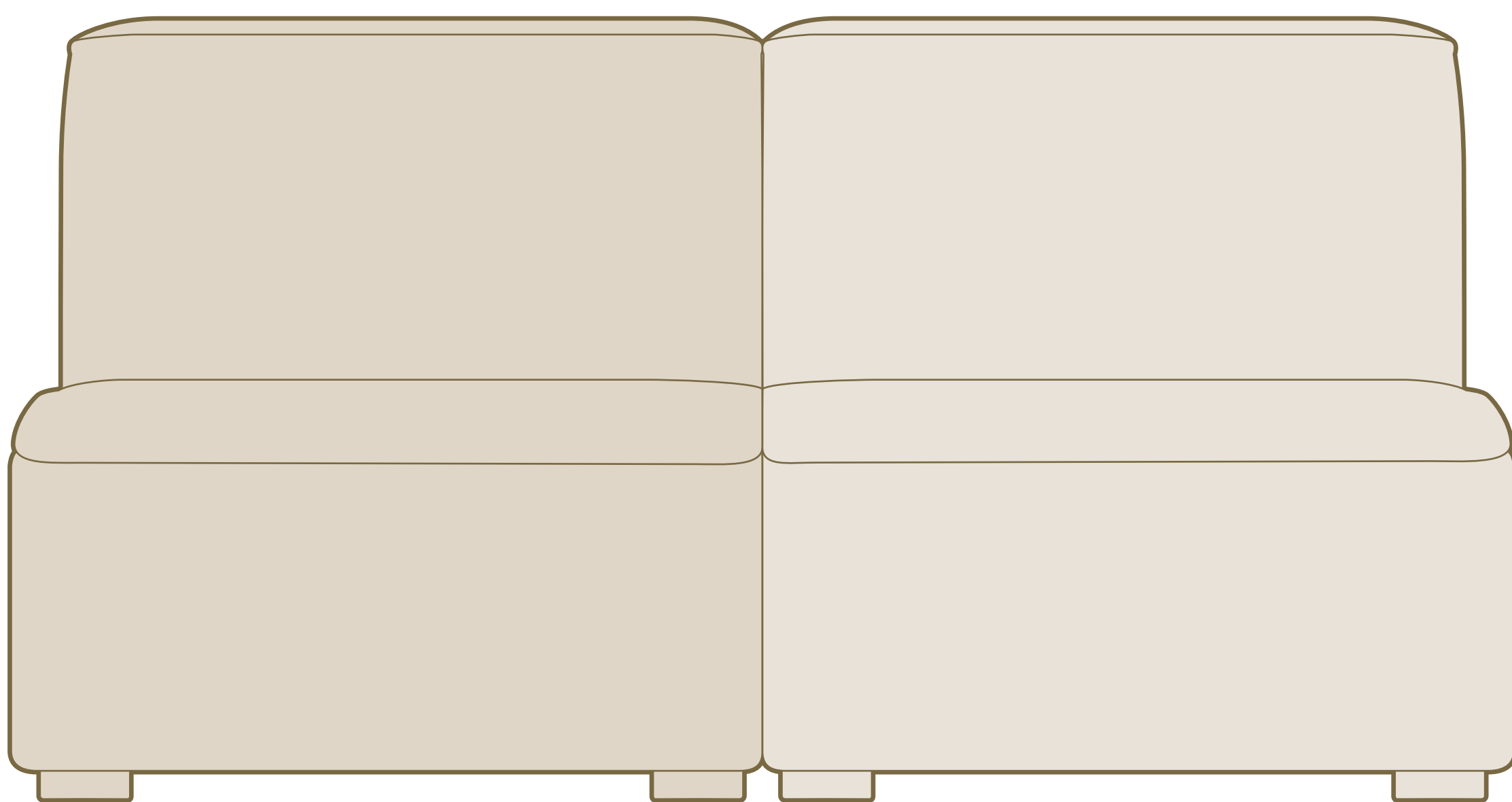



# Audinių su pūkeliu atspalvių skirtumai

Audiniams su pūkeliu būdinga tai, kad, priklausomai nuo pluošto krypties arba nuo to, kaip ant jo krenta šviesa, gali atrodyti jog jie keičia atspalvį. Taip sukuriama atspalvių skirtumo arba „atspalvio pakitimo“ iliuzija.

Audiniai su pūkeliu paprastai aptraukiama kiek įmanoma viena kryptimi. Tai ne visada reiškia, kad visi paviršiai atrodys to paties atspalvio.

Pavyzdžiui, sofas kampas gali atrodyti šviesesnis arba tamsesnis už pagrindinę sofas dalį, priklausomai nuo to, iš kurios pusės į jas žiūrite.

## **Pavyzdys**

Vaikščiodami aplink sofą galite pastebėti nedidelius atspalvių skirtumus. Tai priklauso nuo krypties, kuria žiūrite į audinį. Jei audinys atrodo tamsesnis, vadinasi, žiūrite priešinga gijų kryptimi. Žiūrint gijų kryptimi, audinys atrodys šviesesnis arba plokštesnis.

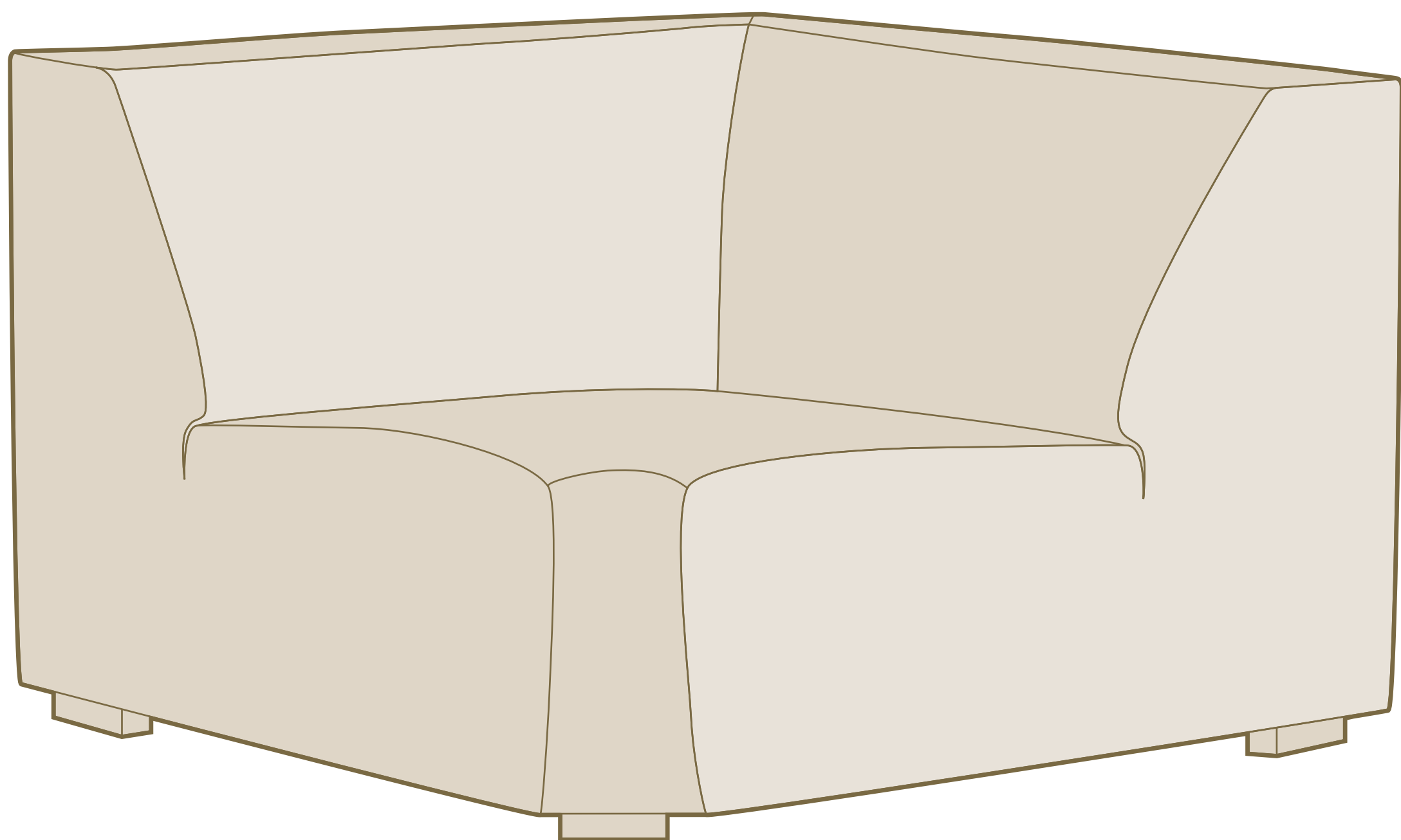

# Natūralūs odos skirtumai

Kiekvienas odos gabalas yra skirtingas ir pasižymi individualia paviršiaus tekstūra, elastingumu ir minkštumu. Visi šie požymiai rodo odos kokybę. Oda pasižymi natūraliu elastingumu, o jos minkštumas priklauso nuo to, iš kokios gyvūno dalies oda yra pagaminta. Pavyzdžiui, pilvo dalies oda yra minkščiausia.

Odos atspalviai gali skirtis vienas nuo kito dėl struktūros ir gamybos proceso.

Išplonėjusi oda, raukšlės, strijos, įkandimai, dėmės, įbrėžimai ir minimalūs randai yra priimtini natūralios odos kokybės nukrypimai, rodantys, kad oda iš tiesų yra natūralios kilmės.

Oda skirtingai išsitempia priklausomai nuo svorio ir patalpos temperatūros.

Odos raukšlės tose dalyse, kuriose yra mechanizmas, gali atsirasti anksčiau – tai neišvengiama.

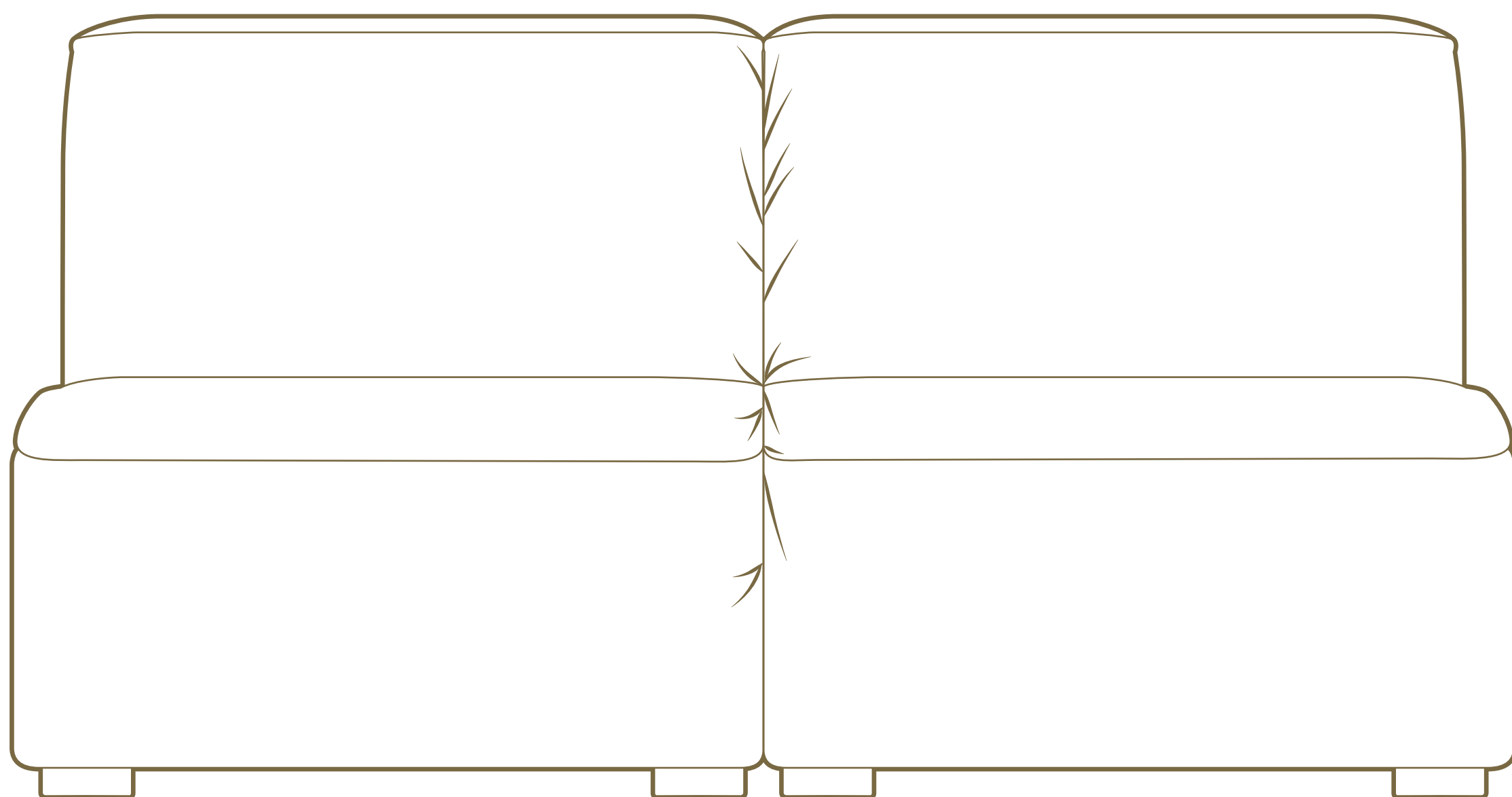

# Aukščio skirtumai

Galimi nedideli pagalvių aukščio skirtumai tarp modulių, nes pagalvėse naudojami mišrūs užpildai.

Leistinas 1 cm nuokrypis.

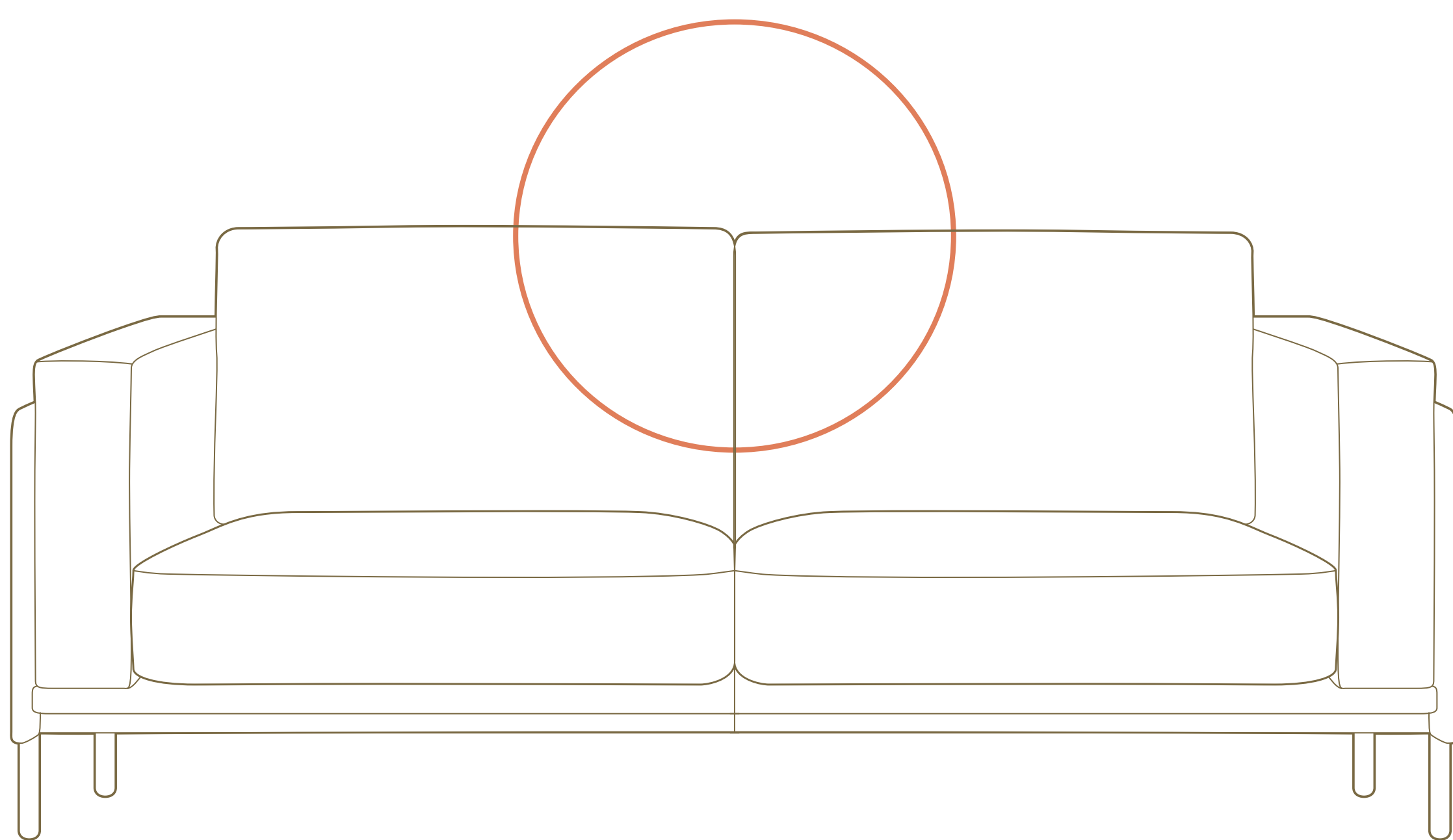

NAUDOKITE  
ATSAKINGAI

04

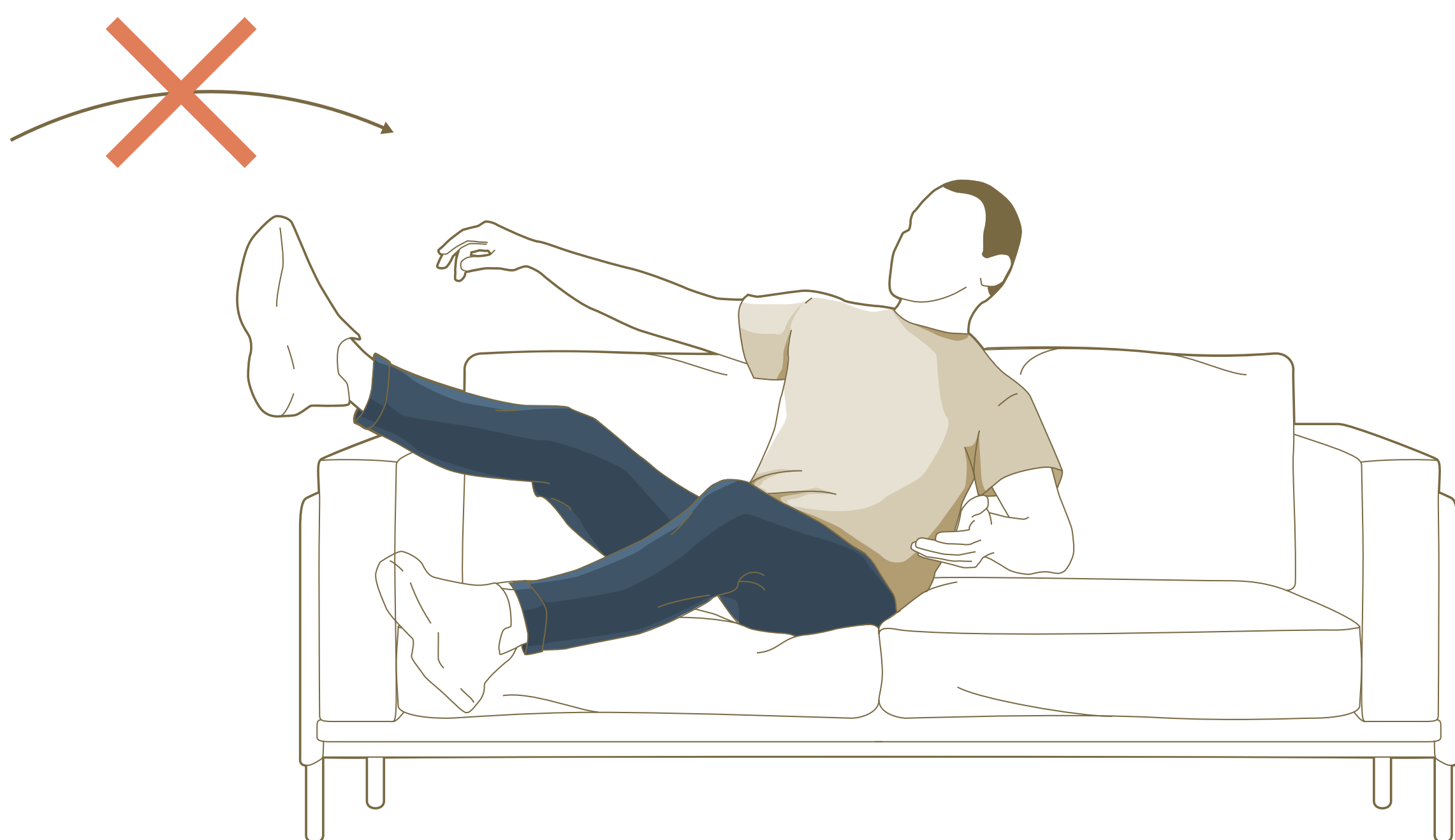

Nešokinėkite ir negriuvinėkite ant sofos, nes galite ją sugadinti. Tai galioja ir vaikams, ir suaugusiesiems.

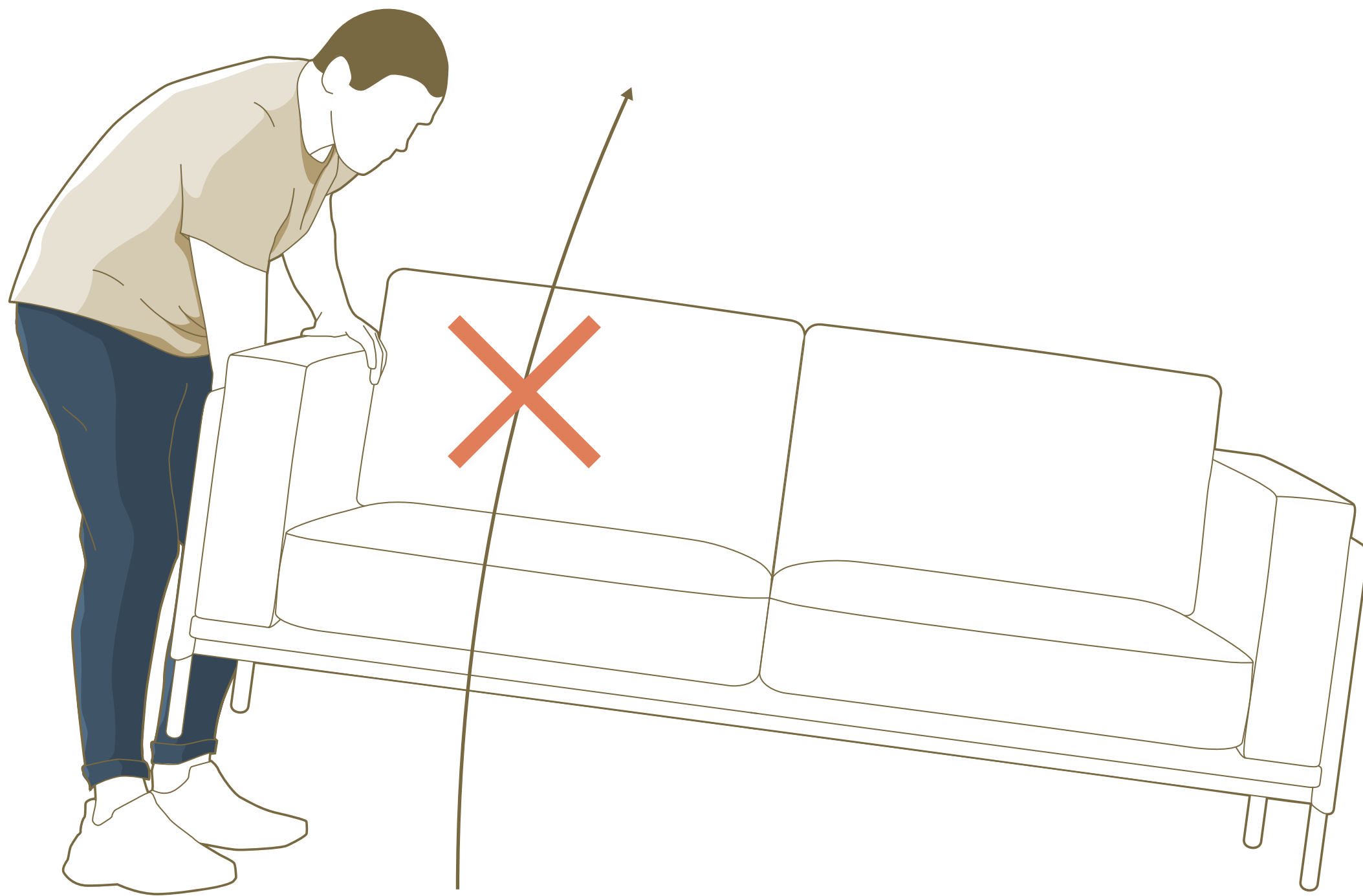

Nekelkite už sofos galų, nes taip galite pažeisti kojeles ir rėmą.



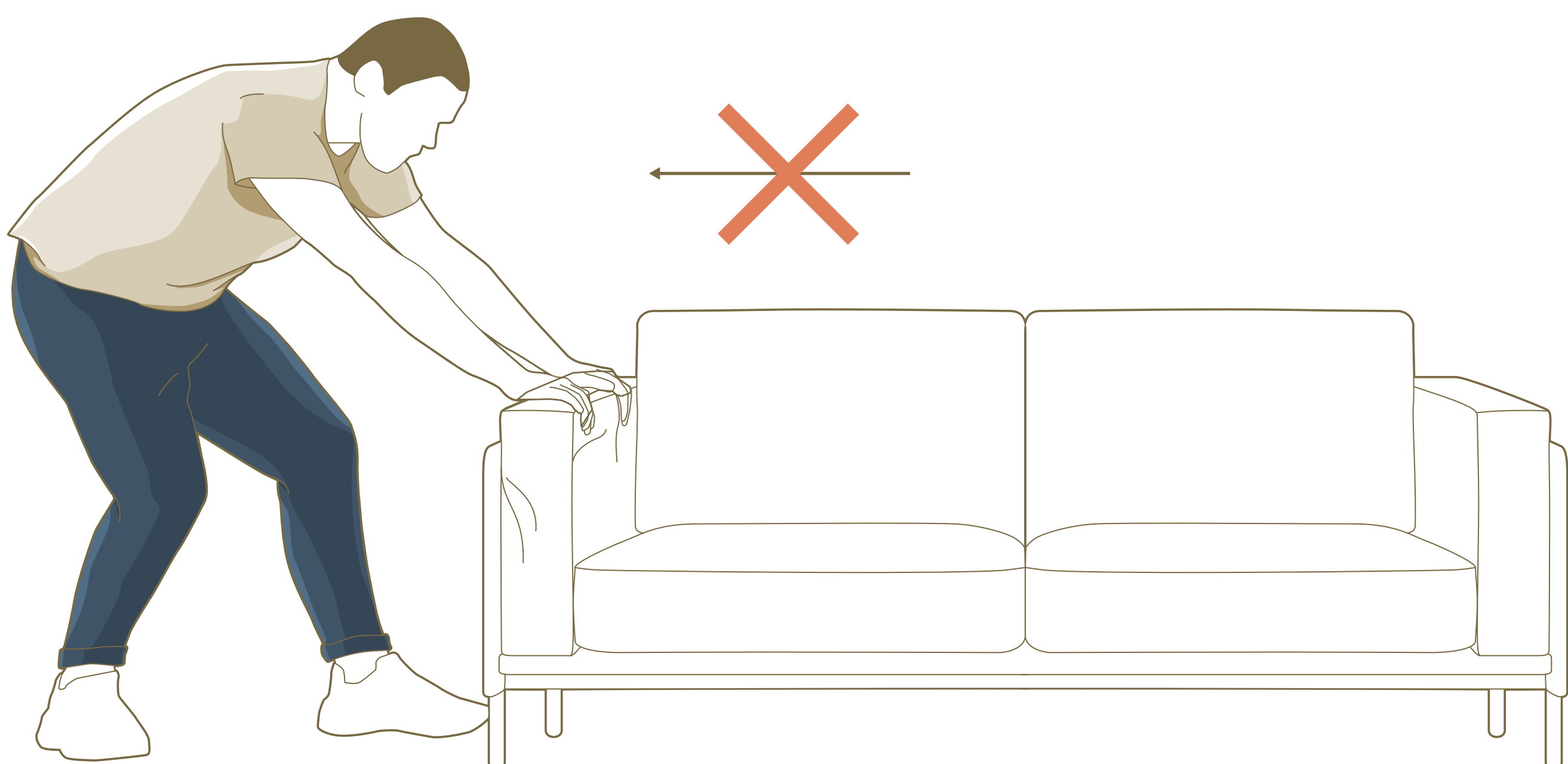

Nevilkite sofas ir nekelkite jos už porankių, nes galite pažeisti kojeles ir rėmą. Kelkite už pagrindo ir nepamirškite sulenkti kelių, o ne nugaros.

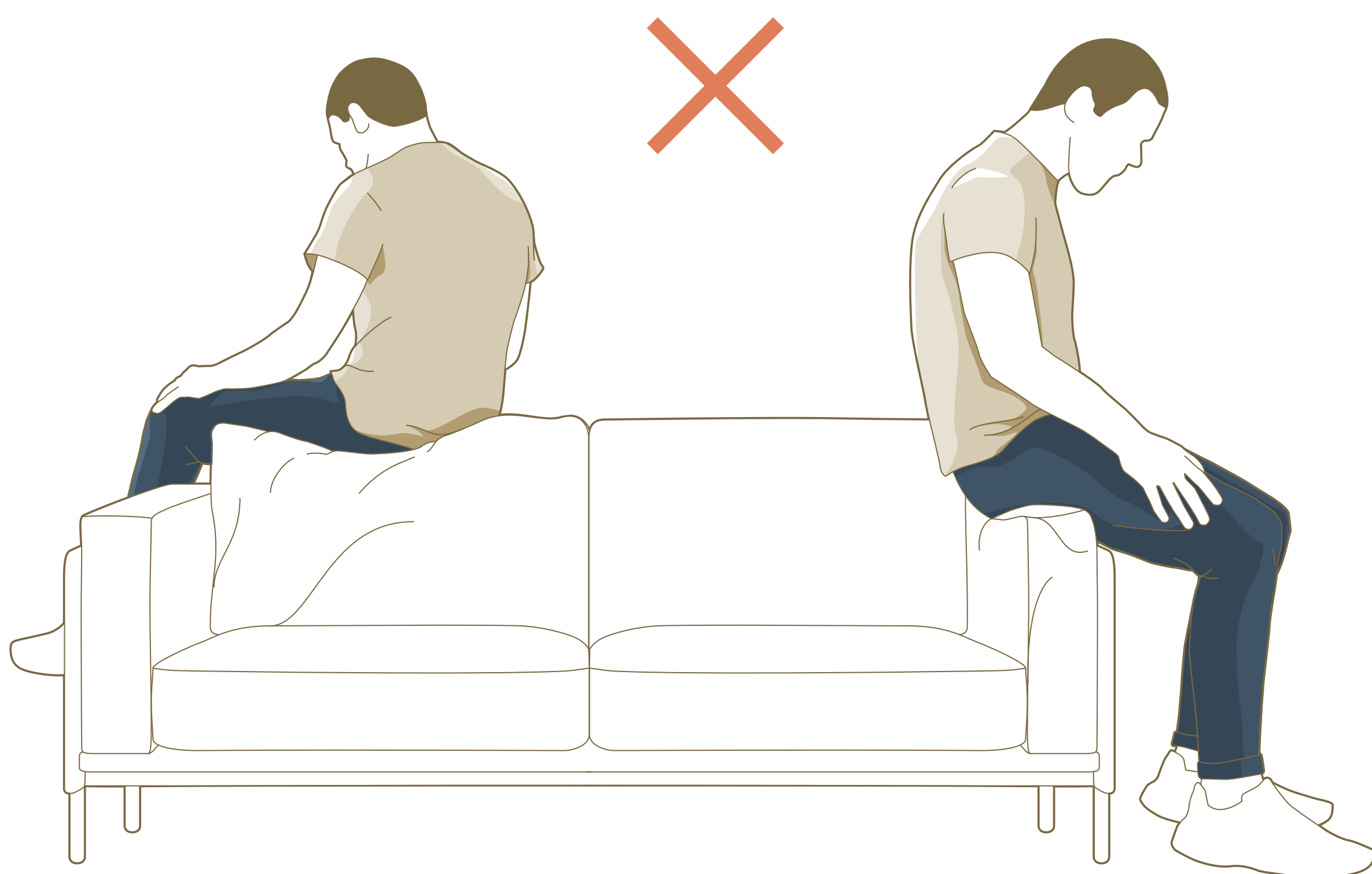

Nesėdėkite ant porankių ar rėmo, nes galite juos pažeisti.



Nesėdėkite ant priekinio pagalvės krašto, nes galite pažeisti pagalvę.

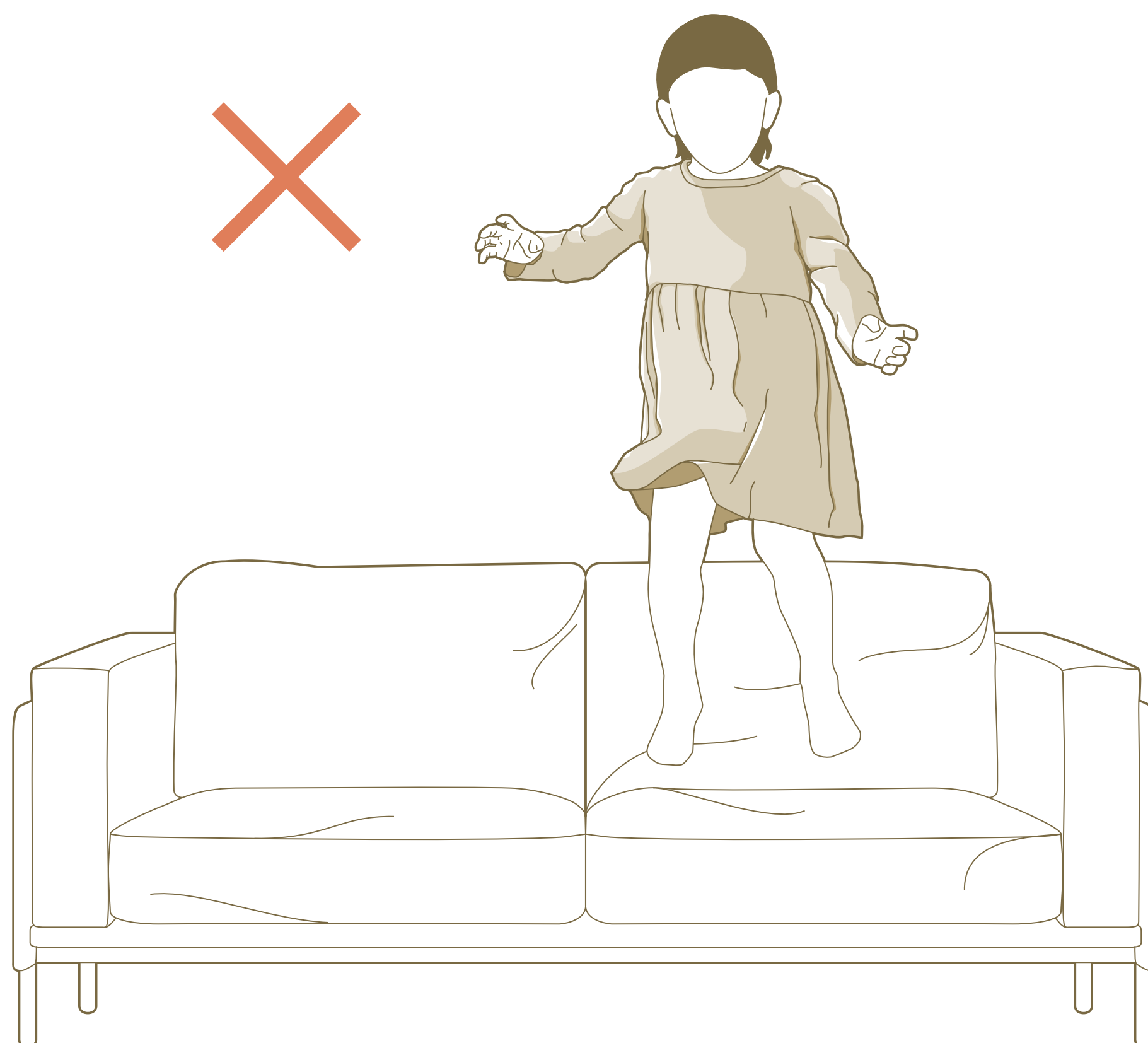

Nešokinėkite ant sofų. Tai galioja ir vaikams, ir suaugusiesiems.



## Svarbu!

- Nekelkite ir nejudinkite sofos, kol moduliai vis dar sujungti.
- Nekelkite dešinės pusės modulio, kad neprispaustumėte laikiklio.
- Nekelkite modulio laikydami už galvos atramos.

GABRIELLA

05

Baldus gaminame iš aukščiausios kokybės medžiagų, kad užtikrintume geriausią komfortą ir ilgaamžiškumą. Tačiau gali pasitaikyti neatitikimų, todėl visiems savo baldams ir aksesuarams suteikiame garantiją, kurios išsami informacija pateikiama tolesniuose puslapiuose.

### **GARANTIJOS SĄLYGOS**

UAB Vilmers (toliau – Vilmers, „Gamintojas“, „mes“, „mus“) suteikia garantiją visiems savo gaminamiems baldams ir aksesuarams (toliau – „Gaminys“, „Baldas“).

### **KAM TAIKOMA GARANTIJA?**

Garantija taikoma Gaminio medžiagų ir gamybos defektams, atsiradusiems dėl Gamintojo kaltės.

Garantija taip pat taikoma Gamintojo padarytiems defektams, jei Gamintojas Gaminį pristato savo transportu ir (arba) surenka pats ar jo partneriai.

Kai Gaminį gabena ir (arba) paima trečioji šalis, Garantija netaikoma Gaminio defektams, atsiradusiems dėl netinkamo gaminio laikymo, transportavimo ir (arba) surinkimo.

### **KIEK LAIKO GALIOJA GARANTIJA?**

Garantija galioja 24 mėnesius nuo įsigijimo datos arba nuo datos, kai Gaminys pristatomas (jei jis nebuvo pristatytas pirkimo metu) klientui arba galutiniam naudotojui.



## KAS NELAIKOMA GARANTINIŲ DEFEKTU?

- Natūralus baldų nusidėvėjimas arba jų savybių pokyčiai.
- +/- 2 cm vienam moduliui minkštų baldų matmenų nuokrypiai, palyginti su katalogo duomenimis.
- Natūralūs skirtumai, tokie kaip: pagalvių raukšlės, natūralūs pagalvių siūlių skirtumai, audinio ir odos raukšlės, nestandartinės siūlės, audinio / odos išvaizdos pokyčiai naudojant mechanizmą, natūralūs siūlių skirtumai tarp modulių, įspaudai sėdimosiose dalyje, kai naudojami šenilo tipo audiniai, pvz., aksomas ir šenilas; audinio atspalvio skirtumai; šenilo tipo audinių atspalvio skirtumai; natūralios odos skirtumai; nugarinių pagalvių aukščio skirtumai (daugiau informacijos apie šiuos skirtumus rasite mūsų priežiūros vadove).
- Baldų defektai, kurie buvo aptarti sutartyje arba apie kuriuos žinojote ar turėjote žinoti įsigydami baldus (ekspoziciniai baldai, baldai su defektais ir pan.)

## KADA GARANTINĖ PRIEŽIŪRA NETAIKOMA?

- Baldai buvo netinkamai transportuojami, iškrauti, laikomi, surenkami nesilaikant surinkimo instrukcijų, įspėjimų ant pakuotės ir t. t.
- Baldai buvo naudojami nesilaikant Vilmers naudojimo ir priežiūros taisyklių ir (arba) rekomendacijų, kurias visas galima rasti mūsų priežiūros vadove adresu [www.vilmers.com](http://www.vilmers.com).
- Baldai buvo mechaniškai pažeisti ir (arba) sugadinti dėl jūsų arba kitų asmenų, laukinių ir (arba) naminių gyvūnų veiksmų (įskaitant, bet neapsiribojant, įbrėžimus, įplėšimus, įdrėskimus, skylutes ir pan.).
- Baldus remontavote jūs patys arba trečiosios šalys be raštiško Gamintojo sutikimo.
- Baldai buvo sugadinti transportavimo ir (arba) pristatymo metu ir apie tai nebuvo pranešta Gamintojui per 7 dienas nuo Gaminio gavimo (tuo atveju, jei už baldų pristatymą buvo atsakinga Vilmers arba Vilmers pasirinktas partneris).
- Baldus paveikė ir (arba) sugadino Force Majeure.

## KAIP PATEIKTI GARANTINĘ PRETENZIJĄ?

Pretenzijas, kurioms taikomas garantinis aptarnavimas, reikia pateikti per Vilmers Pretenzijų sistemą. Svarbu tai padaryti per protingą laiką po to kai defektas buvo pastebėtas ir bet kuriuo atveju iki garantinio laikotarpio pabaigos. Jūs galite pasiekti Vilmers pretenzijų sistemą apsilankę adresu [www.my.vilmers.com](http://www.my.vilmers.com) arba nuskenavus QR kodą, kurį galite rasti ant baldų (už nugaros pagalvėlės ant rėmo arba, jei nugarinė pagalvėlė yra fiksuotas, rėmo apačioje) ir prisijungti naudojant „Google“, „Facebook“ ir „Microsoft“ profilį. Jei trūksta QR kodo / jis buvo pažeistas galite naudoti MI kodą (kurį galite rasite toje pačioje vietoje kaip QR kodas).

Prisijungę būsite prijungti prie savo asmeninės paskyros, kurioje galėsite pažymėti visus defektus skaitmeninėje užsakyto baldų schemeje, taip pat galėsite įkelti nuotrauką (-as) ir (arba) vaizdo įrašą (-us) bei pateikti išsamų pretenzijos aprašymą.

Jūsų taip pat gali būti paprašyta pridėti dokumentą, kur ir kada gaminys buvo įsigytas arba pristatytas, pateikiant pirkimo-pardavimo sutartį, sąskaitą faktūrą, pinigų priėmimo kvitą, važtaraštį ir pan.

## **KĄ DAROME, KAD IŠTAISYTUME DEFEKTA?**

Kai pateiksite pretenziją dėl defekto, Vilmers išnagrinės atvejį ir savo nuožiūra įvertins, ar jam taikoma garantija. Tuomet nuspręsime, ar defektą galima ištaisyti, ar gaminys turi būti pakeistas, ir padengsime visas pažeistos (-ų) dalies (-ių) pakeitimo ar remonto išlaidas.

Jei defektą galima ištaisyti, Vilmers arba Vilmers pasirinktas partneris tai padarys gaminių vietoje, išskyrus atvejus, kai nustatoma, kad defektas turi būti ištaisytas gamintojo patalpose.

Baldų remonto ir (arba) pakeitimo atveju kompensacija nemokama.

Pretenzijų būseną galite nuolat stebėti savo asmeninėje Vilmers pretenzijų sistemos paskyroje.

## **KĄ DAR TURITE ŽINOTI APIE GARANTIJOS SĄLYGAS?**

Laikoma, kad atsisakėte teisės į nemokamą garantinę priežiūrą, jei neleidžiate Gamintojui ištaisyti defekto arba patikrinti ir (arba) suremontuoti baldų per sutartą laiką arba atsisakote pateikti baldus (arba bet kurią jų dalį) remontui.

Pakeistai, suremontuoti baldo daliai taikoma likusi pagrindinio daikto (baldo), dėl kurio buvo pateikta pretenzija, garantija.

Remonto laikotarpiu Vilmers aprūpinti jūsų pakaitiniais baldais neprivlo.



Daugiau  
informacijos rasite  
**vilmers.com**



VILMERS